

企業誠信廉政宣導

主講人：高雄分局政風室主任陳慧山

簡報大綱

- 壹、前言
- 貳、企業的重要性
- 參、企業與公部門互動倫理
- 肆、檢舉貪瀆不法
- 伍、結語

壹、企業「倫理」範圍

正義

責任

誠信

廉潔

法治

道德

貳、企業的重要性

一、企業社會責任

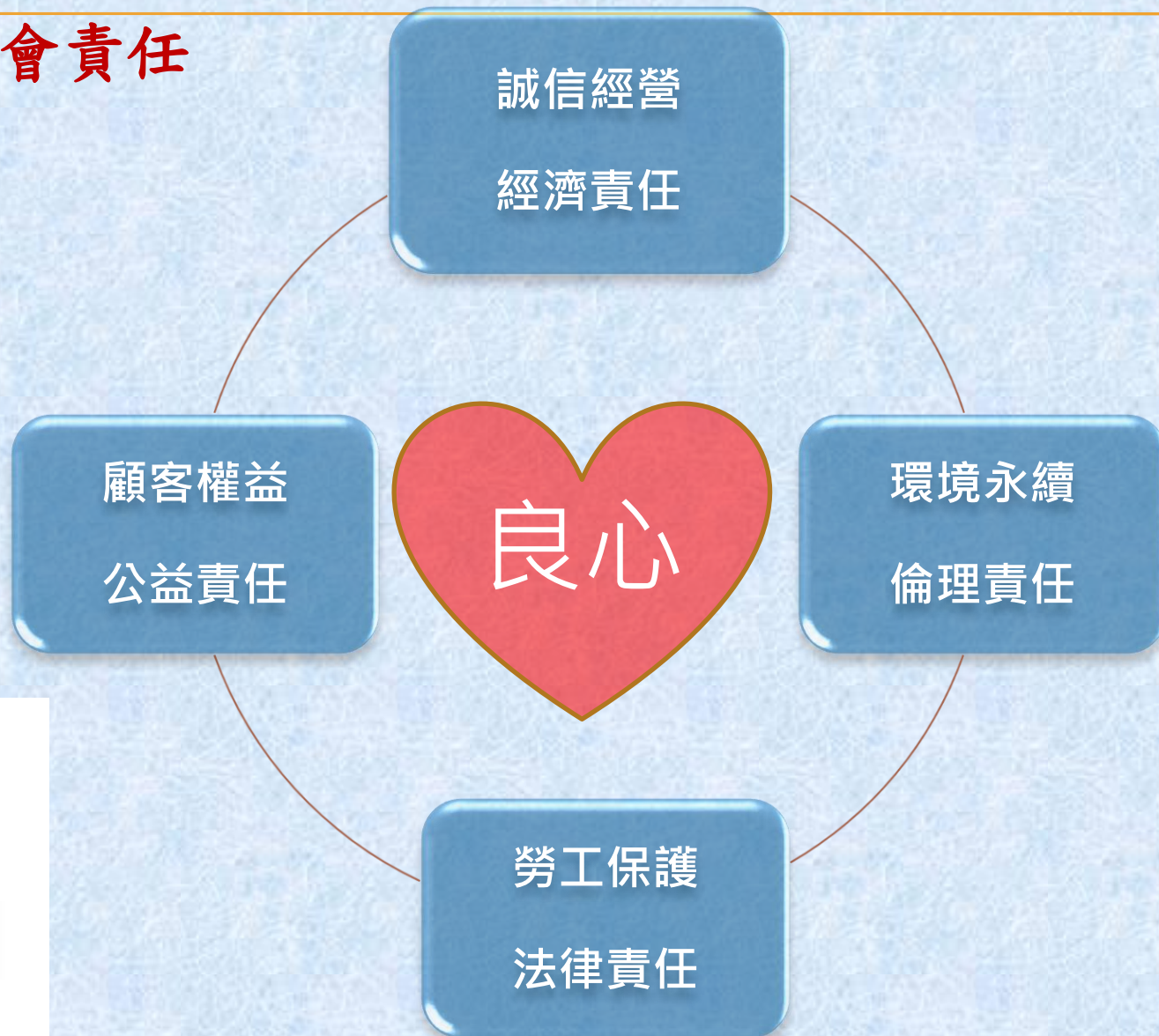

二、誠信價值企業新利基

認清問題本質

- 企業舞弊 貪瀆案件

解決當前問題

- 廉政建設方案 廉政倫理規範

避免未來問題

- 誠信倫理文化 永續經營發展

企業貪腐案例

- 2014年1月--鴻海SMT技術委員會副主委廖○○，涉嫌利用每年主宰4、5百億元設備採購案機會，指示下屬向10多家供應商索回扣近億元。
- 前經理鄧○○，涉嫌在擔任鴻海STM技委會副總幹事時，收受廠商回扣，被鴻海控告背信而遭羈押，鄧男竟反控鴻海違法將他解僱，提告要求補發100餘萬元薪水、駐外津貼及分紅股票。
- 新北地院基於鄧男曾在中國寫下3份文件，承認收回扣1800萬元，還大手筆2個月內買下近5000萬元房產，消費金額遠超過其在鴻海的千萬年薪，認定他嚴重違反誠信廉潔工作守則，2014年4月9日判解僱合法。

企業貪腐案例

- 2013年宏達電「內鬼」案，前宏達電工業設計部副總兼首席設計師簡○○，涉嫌將未公開的商業機密攜往大陸，並收受回扣3356萬6000元。
- 2011年間，台塑石化公司烯烴事業部專員陳○○、辦事員余○○夫婦，辦理銷售該公司「粗丁二烯萃餘油(BBR)」油品，涉嫌向南韓某石化公司採購人員索取回扣6000多萬元。

企業誠信案例

- × 近年來國內發生多起混油、地溝油、餿水油、毒澱粉、天然麵包廣告不實添加香精、潤餅皮添加工業用漂白劑「吊白塊」及胡椒粉添加工業級碳酸鎂等食安事件，嚴重影響國民健康及企業形象。

企業誠信案例

- ✘ 德國福斯汽車(Volkswagen)去(104)年驚爆若干4缸柴油引擎車款安裝作弊軟體，規避美國車輛廢氣氮氧化物(NO_x)排放汙染檢測標準。福斯已和美國司法部於本(105)年4月21日達成協議，將提撥高達100至200億歐元(約台幣3691億至7382億)民事賠償和解金、並購回美境逾50萬輛問題柴油車。

企業誠信案例

- ✘ 另外在日本，由於三菱汽車也爆發油耗測試數據造假弊端，日本國土交通省本(105)年4月21日前往其位於愛知縣岡崎市的製作所搜查，並要求三菱在同月27日前提出詳細報告。受醜聞衝擊，三菱股價連日大跌，21日股票跌停至583日圓，跌幅為20%，兩天來市值蒸發掉大約25億美元。

道德

自我內在德性

倫理

組織文化表現

規範

社會行為規範

法律

道德倫理底線

參、企業與公部門互動倫理

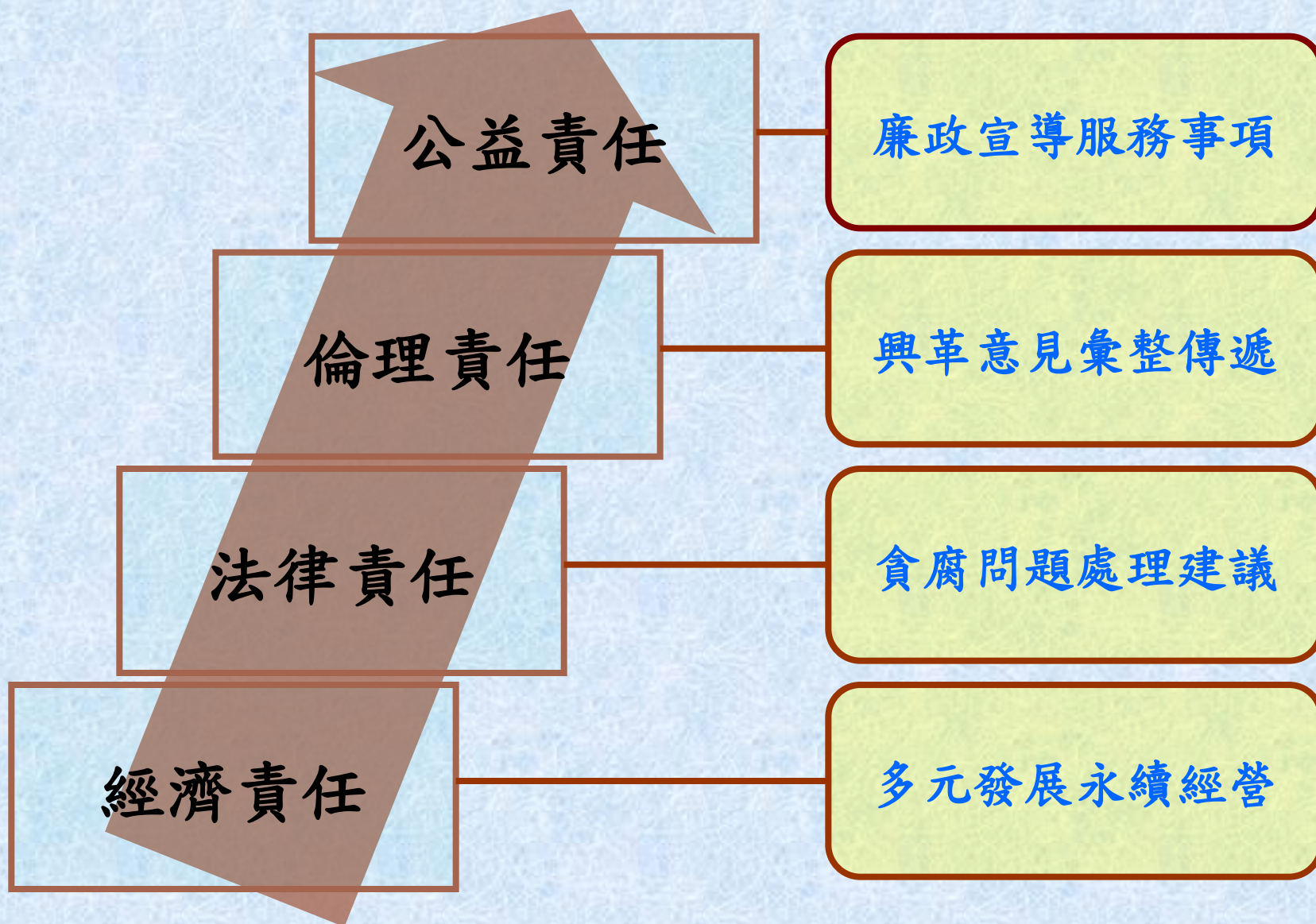

參、企業與公部門互動倫理

公務員廉政倫理規範

請託關說

贈送財物

飲宴應酬

其他互動

國家廉政建設行動方案

加強肅貪防貪

落實公務倫理

推動企業誠信

擴大教育宣導

提升效能透明

貫徹採購公開

實踐公平參政

參與國際合作

肆、檢舉貪瀆不法

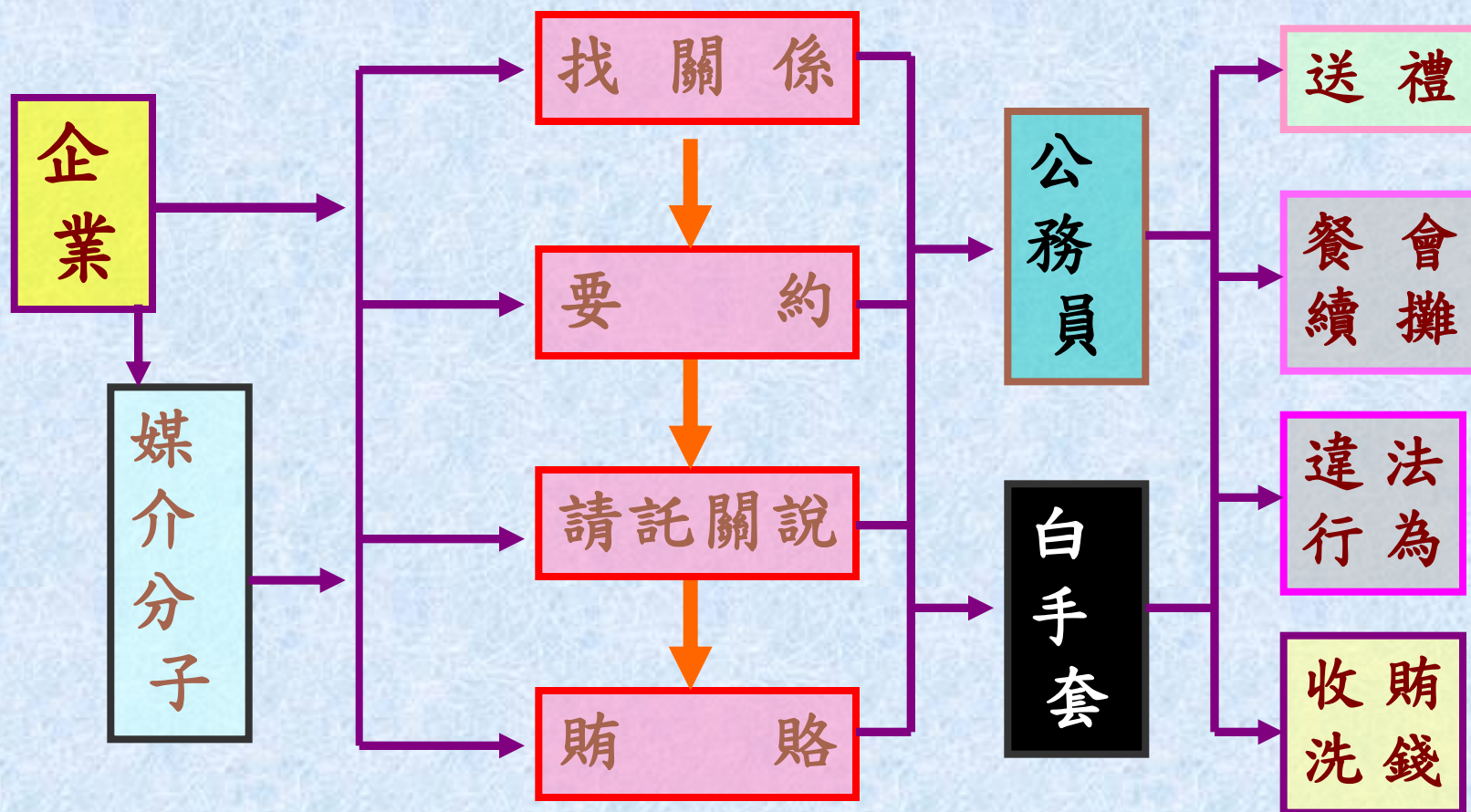

肆、檢舉貪瀆不法



台南分局 06-2279523

0800 286 586

伍、結語

推動企業誠信及社會責任概念，強調合法、公平、公開、透明機制，建構與廠商間之溝通管道，以「跨域整合、建構廉能」方式，推動公私協力，提昇公共服務效能。



感謝聆聽

祝大家 健康 快樂



電機、電子及資訊類

安全商品介紹



臺南分局第一課：郭啟田

108年9月11日

應施檢驗電機類商品實施驗證登錄檢驗品目明細表 1080325

項次	品名	檢驗標準	參考貨品分類號列	符合性評鑑程序之模式	號列編號
1	電毯(限檢驗額定電壓 250V 以下, 且非屬動物用或藥事法所稱醫療器材者) ^{註1}	1. CNS 60335-1(103年版)及 CNS 60335-2-81(104年版)或 CNS 60335-2-17(104年版)或 CNS 60335-2-23(104年版) 2. CNS 13783-1(102年版) 3. CNS 15663第5節「含有標示」(102年版) 舊標準:(108.01.01停止適用) CNS 3765(94年版)、 IEC 60335-2-81(2002-10)或 IEC 60335-2-17(2002-10)或 IEC 60335-2-23(2003-10)及 CNS 13783-1(93年版)	6301.10.00.00.2	模式二加七	1
2	個人用之電保暖器具(限檢驗額定電壓 250V 以下, 且非屬藥事法所稱醫療器材者) ^{註1}	1. CNS 60335-1(103年版)及 CNS 60335-2-81(104年版)或 CNS 60335-2-17(104年版)或 CNS 60335-2-23(104年版) 2. CNS 13783-1(102年版) 3. CNS 15663第5節「含有標示」(102年版) 舊標準:(108.01.01停止適用) CNS 3765(94年版)、 IEC 60335-2-81(2002-10)或 IEC 60335-2-17(2002-10)或 IEC 60335-2-23(2003-10)及 CNS 13783-1(93年版)	6307.90.90.90.1F 8516.29.90.90.0B 8516.79.00.00.7V 9404.30.00.00.8A 9404.90.90.11.3A 9404.90.90.19.5A 9404.90.90.90.7A	模式二加七	2 3 4 5 6 7 8
3	電熱襪(限檢驗額定電壓 250V 以下, 且非屬動物用或藥事法所稱醫療器材者) ^{註1}	1. CNS 60335-1(103年版)及 CNS 60335-2-81(104年版)或 CNS 60335-2-17(104年版)或 CNS 60335-2-23(104年版) 2. CNS 13783-1(102年版) 3. CNS 15663第5節「含有標示」(102年版) 舊標準:(108.01.01停止適用) CNS 3765(94年版)、 IEC 60335-2-81(2002-10)或 IEC 60335-2-17(2002-10)或 IEC 60335-2-23(2003-10)及 CNS 13783-1(93年版)	9404.21.00.00.9A 9404.29.00.10.9A 9404.29.00.90.2A 9404.90.10.00.3A 9404.90.20.00.1A	模式二加七	9 10 11 12 13
4	電風扇(包括具控制器可連線多臺電風扇控制者, 限檢驗額定電壓 250V 以下,	CNS 60335-1(103年版)、 CNS 60335-2-80(104年版)、 CNS 13783-1(102年版)及 CNS 15663第5節「含有標示」(102年版)	8414.51.00.00.2A 8414.59.10.00.2 8414.59.90.00.5A	模式二加三	14 15 16

<https://www.bsmi.gov.tw/wSite/np?ctNode=8880&mp=1>

標準 · 檢驗 · 度量衡 · 驗證
Standards · Inspection · Metrology · Certification



商品檢驗標識

□ 型式認可逐批檢驗：

範例如右

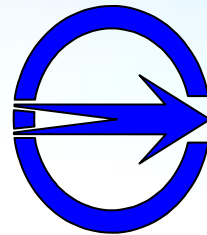

T30001



□ 驗證登錄或符合性聲明

- 字軌
 - R：驗證登錄
 - D：符合性聲明
- 指定代碼
 - 由標準檢驗局核發

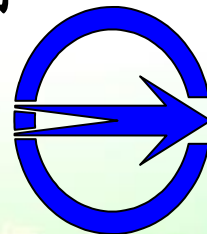

R3A001

(字軌+指定代碼)



商品檢驗證書

□ 驗證登錄證書：

□ 型式認可證書：

經濟部標準檢驗局
BUREAU OF STANDARDS, METROLOGY AND INSPECTION,
MINISTRY OF ECONOMIC AFFAIRS

商品驗證登錄證書
CERTIFICATE OF THE REGISTRATION OF PRODUCT CERTIFICATION

證書號碼：C1310000671 號 00
Certificate No.

廠牌：○○○○○○○○○股份有限公司
申請驗證登錄，經審查結果符合規定，准予登錄並使用商品安全標章及識別號碼：**R2A001**。其登錄事項如下：
The application made by ○○○○○○○○○ Co., Ltd. for Registration of Product Certification has been reviewed and found to be in compliance with related regulations. Therefore, registration is granted with the Product Safety Mark and the identification No. **R2A001**. Details of the registration are follows:

申請人：○○○○○○○○○股份有限公司
Applicant: ○○○○○○○○○ Co., Ltd.

地址：台北○○○○○○○3-1號15樓之1
Address: No. 3-1, 15th Floor, Sec. 1, Taipei

生產廠場：詳如附表
Factory: As per attached table

廠址：詳如附表
Factory Address: As per attached table

商品種類名稱：
Type/name of product: 商品分類號別：9405.10.00.00.1
C.C.C Code: 中文名稱：E型燈頭兩式吸頂燈系列(IP44)
Chinese name: 英文名稱：Lighting (IP44)
English name: 型 式：EM000.
Type: 系列型式：0000.0000.0000.0000.0000...
Series of the type: 依據標準：CNS14115 (93年版) · IEC60508-2-1 (1979) · CNS14335 (88年版)
Standards: CNS14115 (93年版) · IEC60508-2-1 (1979) · CNS14335 (88年版)

經濟部標準檢驗局所屬分局發證 (發證地址：100臺北市中正區濟南路1段4號)
This certificate is issued by the BSMI, No. 4, Sec. 1, Issue St., Zhongzheng Dist., Taipei City 100, Taiwan.
(This certificate will become effective only when stamped with the BSMI seal.)

登錄日期：中華民國	105	年	03	月	24	日
Registration Date	2016	(year)	03	(month)	24	(day)
本證書有效期至	108	年	03	月	23	日
Expiration Date	2019	(year)	03	(month)	23	(day)
發證日期：中華民國	105	年	03	月	24	日
Date of issue	2016	(year)	03	(month)	24	(day)

註1：持本證書進口驗證登錄商品時，進口入須向本證書簽發人相同之MOEA。
註2：次年度商品驗證登錄年費繳納期限為當年11月30日，逾期未繳納者，經限期繳納屆期未繳納，即依商品檢驗法第42條第7款規定廢止驗證登錄，並自次年度1月1日起生效。

經濟部標準檢驗局
商品型式認可證書
Certificate of the Type Approval of Product

證書號碼：T380021220014 號 00

茲據 偉益五金商行 申請型式認可，經審查結果符合規定，准予認可，並使用檢驗標章及識別號碼：T51825。其認可事項如下：
According to the application made by 偉益五金商行 for type approval of product certification, the application has been reviewed and found to be in compliance with related regulations. Therefore, type approval is granted and the Product Safety Mark and identification No. T51825 are used. Details of the approval are follows:

申請人：偉益五金商行
Applicant: 偉益五金商行

廠 址：台北市北區龍江街東豐樓10樓10A
Factory Address: 10F, 10A, No. 10, Beigang Rd., Sec. 1, Taipei

產品種類名稱：
Type/name of product: 一、商品分類號別：6407290000
C.C.C Code: 二、中文名稱：具抽氣電子工具(吸氣機伴機)
Chinese name: 三、英文名稱：Sinter electric vacuum fan with working in Republic - the best
English name: 四、型 式：J
Type: 五、系列型式：空白
Series of the type: 六、依據標準：4類：(CNS3183) (90)
Standards: C.1800

經濟部標準檢驗局所屬分局發證 (本證書發證機關使用鋼印後生效)
This certificate is issued by the BSMI, No. 4, Sec. 1, Issue St., Zhongzheng Dist., Taipei City 100, Taiwan.
(This certificate will become effective only when stamped with the BSMI seal.)

發證日期：中華民國 九十二年 七月 二 日
Date of issue: 1993 (year) 07 (month) 02 (day)

本證書有效期至 九十九年 七月 一 日
Expiration Date: 1999 (year) 07 (month) 01 (day)

發證日期：中華民國 九十二年 六月 二十 日
Date of issue: 1993 (year) 06 (month) 20 (day)

商品安全標章由經濟部標準檢驗局發給檢驗合格許可證證書統一編號檢驗標章

電機類應施檢驗商品種類範圍

- 一般家用電器 (驗證登錄/型式認可逐批檢驗67品目)
- 配電器材類 (驗證登錄/型式認可逐批檢驗24品目)
- 馬達類 (驗證登錄2品目)
- 空氣調節機 (驗證登錄/型式認可逐批檢驗1品目)
- 照明燈具類 (驗證登錄/型式認可逐批檢驗11品目)
- (機械類: 電動手工具 (驗證登錄/型式認可逐批檢驗11品目))

一般家用電器(1/7)

- 一般原則：

- 限檢驗額定電壓**250V**以下

- 例外：

- 開飲機（包括包裝飲用水供水式開飲機）：限檢驗額定電壓250V以下者
- 貯備型電熱水器（限檢驗單相交流300V 以下者）
- 電鈴（限檢驗交流電壓300V 以下之各種電鈴）

一般家用電器(2/7)

■ 限檢驗額定電壓250V以下：

飲水供應機、烘手機、排油煙機、布料脫水機、洗衣機、乾衣機、電動榨汁機、電動刨冰機、電動地板擦光機、磨光機、打蠟機、電捕昆蟲器、電動刮鬍刀、即熱式電熱水器、室內電暖器、電熨斗、微波爐、電烤箱、電磁爐、室內電烘烤爐(煎鍋、烤架、製麵包機、烤鍋及烘烤器)、電爐、電烤肉餅器、電熱式被服烘乾機、電熱式電蚊香器、電熱式電芳香器、電動食品混合器(調理機、果汁機、奶泡機、打蛋機、食物攪拌機、食物處理機及絞肉機)

一般家用電器(3/7)

- 且額定消耗電功率1650W 以下者：
電咖啡機、攜帶型浸入式電熱器、電氣蒸籠、電咖啡壺、電熱式烘碗機、家用洗碗碟機、電熱夾式烤盤、魚缸加溫器、保溫盤、電熱便當箱、保溫鍋、食物保溫箱、保溫壺、奶瓶消毒器、蒸/煮蛋器
- 且額定消耗電功率10kW以下者：電灶
- 且額定消耗電功率1000W 以下者：除濕機(具壓縮機式者)
- 且額定容量不超過10 公升者：電壺
- 且容量500 公升以下者：儲備型電開水器
- 且進料斗容量500 公克以下者：磨咖啡豆機

一般家用電器(4/7)

- **且非屬動物用者：**

真空吸塵器及吸水清潔機、電剪髮器、吹風機、電梳、燙/整髮機、電毯、個人用之電保暖器具、電熱褥、

- **且非屬藥事法所稱醫療器材者：**

電毯、個人用之電保暖器具、電熱褥、泡腳機(包括氣壓式)、電動按摩器具(包括氣壓式)、空氣清淨電器

- **電風扇** (包括具控制器可連線多臺電風扇控制者，無電熱裝置者限檢驗額定消耗電功率500W 以下，非附屬於其他電器中者)

- **水冷扇** (包括非一般家庭使用者、有電熱裝置者，無電熱裝置者限檢驗額定消耗電功率500W 以下)

一般家用電器(5/7)

- **空氣清淨電器**（原理為濾網過濾、靜電集塵、負離子、臭氧、紫外線或光觸媒，且非屬安裝於風管內使用、引進室外空氣清淨或藥事法所稱醫療器材者）
- **電動食品碾磨器**（切菜機、豆類切片機、乳酪切碎機、果菜研磨機、果菜切碎機及進料斗容量3公升以下之穀類研磨機）
- **電鍋**（炒鍋、燉鍋、電碗、5公升以下之油炸鍋、平底鍋、烹飪鍋及額定烹飪壓力不超過140kPa且額定容量不超過10公升之壓力鍋）
- **烤麵包機**（且非屬履帶式者）

一般家用電器(6/7)

- 電冰箱：且有效內容積700 公升以下者
- 直立式冷凍櫃：且有效內容積400 公升以下者
- 冷藏保溫箱：且有效內容積100 公升以下者

應施檢驗範圍電冰箱(有效內容積700公升以下)



一般家用電器(7/7)

直式冷凍櫃

(有效內容積400公升以下)



冷藏(保溫)箱

(100公升以下如紅酒櫃、
車用行動小冰箱)

配電器材類(1/3)

- **電源線組**：延長用電源線組、非分離式電源線組、分離式電源線組、電源線組、電纜捲盤

- 限檢驗交流額定電壓**250V**以下
- 非屬應施檢驗範圍—插頭極型與CNS690不相容者、



- **配線用插頭及插座**：

限檢驗交流額定電壓**250V**以下，

且與國家標準CNS 690極型尺度相同或相容者

- 非屬應施檢驗範圍—定時功能插座、

- **轉接器**：限檢驗交流額定電壓**250V**以下，且與國家標準CNS 690極型尺度相同或相容者，但插頭端為CNS 690圖16(如右)極型者除外

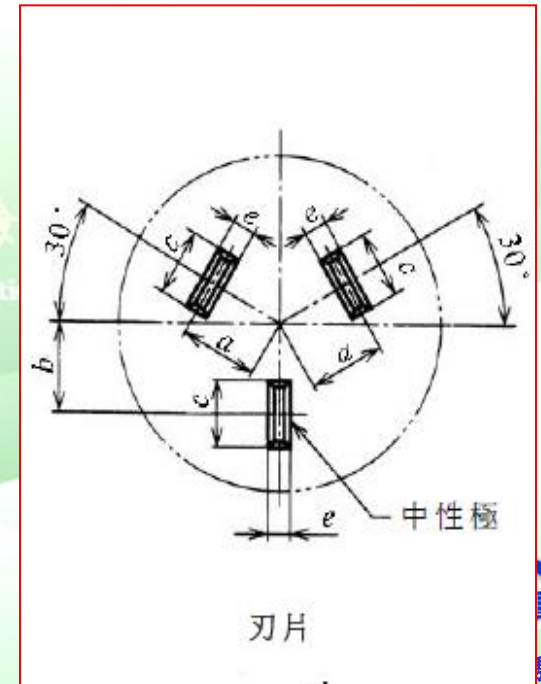



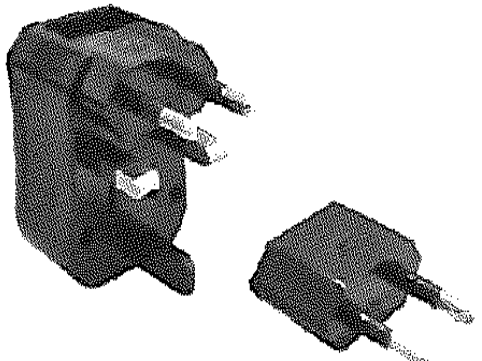
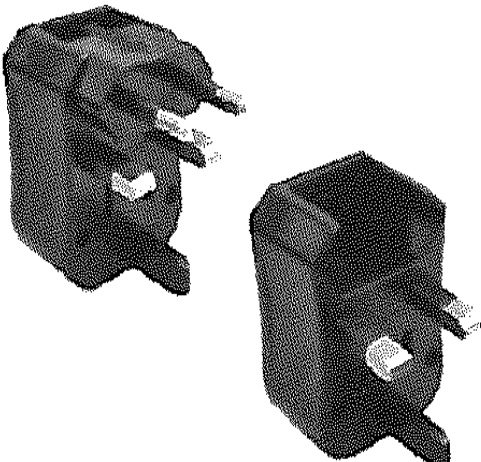
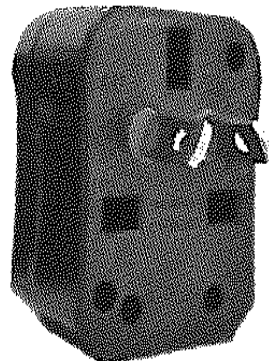



屬應施檢驗範圍：

插頭	Europe ● ●	UK ┌ └ ─ ─	Aust/NZ / \
適用 國家	德國 Germany 韓國 Kacao 歐洲 Europe 法國 France 越南 Viet Nam	馬來西亞 Malaysia 新加坡 Singapore 香港 Hong Kong 英國 England 印度 India	大洋洲 Oceania 澳洲 Australia 紐西蘭 New Zealand 中國 China
使用 方法	 <p>直接取下Europe插頭使用</p>	 <p>取下Europe插頭後，即為UK插頭</p>	 <p>美國、日本國家使用時，可轉為平插。此產品不適用台灣。</p>

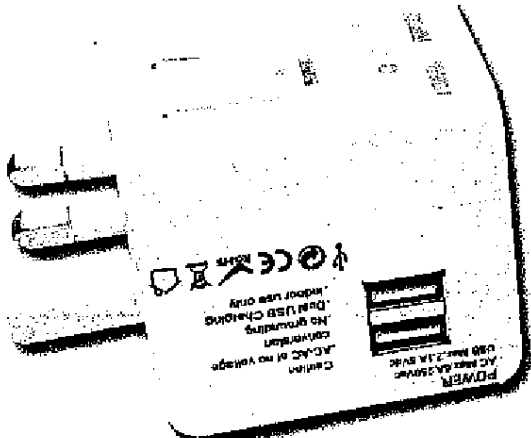
非屬應施檢驗範圍：

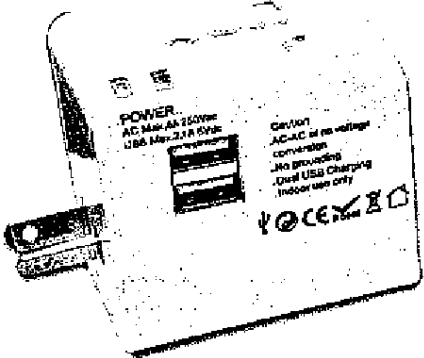
USB Port、UK(英規)、歐規(EU)、澳規(AUS)。並不適用 US(美規)。

使用方式(適用國家)：

 A white USB power adapter with a three-pronged UK plug. The back of the device features a USB port and safety warnings: "POWER AC Max: 250W USB Max: 2.1A 5Vdc", "Caution: AC/DC of no voltage conversion", "No overloading", "Do not use for charging", and "Indoor use only".	 A white USB power adapter with a two-pronged EU plug. The back of the device features a USB port and safety warnings: "POWER AC Max: 250W USB Max: 2.1A 5Vdc", "Caution: AC/DC of no voltage conversion", "No overloading", "Do not use for charging", and "Indoor use only".	 A white USB power adapter with a two-pronged AUS plug. The back of the device features a USB port and safety warnings: "POWER AC Max: 250W USB Max: 2.1A 5Vdc", "Caution: AC/DC of no voltage conversion", "No overloading", "Do not use for charging", and "Indoor use only".
<p>UK</p>	<p>EU</p>	<p>AUS</p>
 A simplified diagram of a UK three-pronged plug, showing a vertical rectangular prong and two horizontal rectangular prongs.	 A simplified diagram of a two-pronged EU plug, showing two circular prongs.	 A simplified diagram of a two-pronged AUS plug, showing two slanted rectangular prongs.
<p>英國、馬來西亞、新加坡、香港、印度</p>	<p>歐洲、德國、法國、韓國、越南</p>	<p>澳洲、大洋洲、紐西蘭、中國</p>

配電器材類(2/3)

- 家用配線用開關、閘刀開關、器具用插頭及插座：
 - 限檢驗300V以下者
 - 非屬應施檢驗範圍-電子器具等開關、含電子線路之室內開關(觸控式開關)、無線開關、微波感應開關、復歸式開關
- 電線、電纜：聚氯乙稀絕緣電力電纜、聚氯乙稀絕緣電線、橡膠絕緣電線、橡膠花線、聚氯乙稀(PVC)花線、引出用橡膠絕緣電線、電機器具用聚氯乙稀絕緣電線、耐熱聚氯乙稀絕緣電線、屋外用聚氯乙稀絕緣電線、聚乙烯絕緣電線、聚氯乙稀絕緣接戶電線、橡膠絕緣輕便電纜……(PVC、PE及橡膠材質；導線截面積 0.5mm^2 以上)
 - 限檢驗未裝有插接器，電壓超過80V，不超過 1000V者
 - 電子線、喇叭線等專屬用途電線則依其材質分別判定是否屬應施檢驗。
 - 非屬應施檢驗範圍-金屬編織屏蔽之電線、

配電器材類(3/3)

- 無熔絲開關(含具漏電保護功能者):限檢驗交流額定電壓600V以下, 額定電流800A以下, 啟斷容量220V/50kA、380V/30kA、440V/25kA或600V/20kA以下者
- 漏電斷路器:限檢驗交流額定電壓600V以下, 額定電流225A以下, 具無熔絲開關功能者限檢驗啟斷容量220V/50kA、380V/30kA、440V/25kA或600V/20kA以下者
- 非屬應施檢驗範圍-器具用漏電斷路器、

馬達類(1/1)

- 單相交流電動機：
限檢驗未附加其他裝置之單純電動機，
不含家用電器用電動機、防爆電動機
- 低壓三相感應電動機：
限檢驗額定輸出功率未達74,600瓦(100HP)，
未附加其他裝置之單純電動機，
不含家用電器用電動機、防爆電動機

空氣調節機(1/2)



室內機



室外機

度量衡 · 驗 證
Metrology Certification



空氣調節機(2/2)

含密閉式壓縮機之空氣調節機(冷氣機):窗型空氣調節器、分離式空氣調節器、箱型空氣調節器...等

- (限檢驗額定電壓單相250V以下或三相600V以下，且冷氣能力在71kW以下者)
- 非屬應施檢驗範圍-電梯專用空調、移動式空氣調節機、機櫃型空調機、冰水空調機組

照明燈具(1/2)

- 熱陰極螢光燈管用交流安定器【非屬應施檢驗範圍-複金屬燈、高壓鈉燈、低壓鈉燈及水銀燈之安定器】
- 安定器內藏式螢光燈泡(省電燈泡)
- 一般照明用低壓交流預熱起動型直管式、環管式及瞬時起動型熱陰極螢光燈管【非屬應施檢驗範圍-紅、藍、綠、黃色螢光燈管(俗稱色管)】
- 安定器內藏式發光二極體(LED)燈泡(限檢驗單相交流300V以下且大於50V者)【非屬應施檢驗範圍- LED燈管、UV LED 燈泡、LED感應燈泡】
- 熱陰極螢光燈管(泡)(限檢驗緊密型螢光燈管)

照明燈具(2/2)

- 一般室內照明用燈具(枝形吊燈及其他天花板或牆壁之電照明配件，不包括公共場所或街道照明用者)(如. 吊燈、吸頂燈、壁燈、崁燈…等)【非屬應施檢驗範圍- LED光譜驅蚊燈、UV LED燈、防爆燈具、展示櫃內之崁燈】
- 一般室內照明用檯、桌、床邊或落地之電燈具(限檢驗交流300V以下者)【非屬應施檢驗範圍- LED手搖燈、乾電池電源LED照明燈、薰香燈、裝飾用火焰燈具】
- 耶誕樹用燈串(限檢驗交流300V以下之燈串組)
- 神明桌用神明燈
- 水族箱用燈

電動手工工具(1/1)

(限檢驗交流電用，30kg 以下，非屬職業安全衛生法所指定之機械設備器具者)

- 手持型電鑽、↵
- 其他手持型電鑽、↵
- 手持型沖、鏈擊電鑽、↵
- 手持型電動圓盤鋸、↵
- 手持型電鋸、↵
- 其他手持型工具↵
- 手持型研磨機、↵
- 手持型圓盤型磨機、↵
- 手持型電刻磨機、↵
- 手持型電動套筒扳手、↵
- 手持型電剪、↵

電子類應施檢驗商品種類範圍

- 視聽音響產品
- 資訊產品
- 電源供應設備
- 事務機器

標準 · 檢驗 · 度量衡 · 驗證
Standards · Inspection · Metrology · Certification

視聽影音產品

- 揚聲器（內含擴大器）
- 擴大機（組）
- 電唱機
- 錄放音機
- 錄放影機
- 廣播接收機（含併裝有錄、放音器具者或車用）
- 電視機
- 無線數位機上盒（僅供車用或電腦用者除外）
- 監視器（液晶顯示器）
- 影像投射機（投影機）
- 語言學習機
- 數位相機
- 數位攝影機【非屬應施範圍-空拍機】

資訊產品

- 個人電腦
- 筆記型電腦(含PDA)
- 計算器
- 打字機
- 電腦螢幕
- 收銀機
- 印表機【非屬應施範圍- 3D印表機、感熱式印表機】
- 電腦鍵盤
- 影像掃描器
- 電腦搖桿/滑鼠
- 電腦主機板
- 電腦用具有I/O之內插卡
- 光碟機
- 硬式磁碟機
- 軟式磁碟機
- 隨身碟(不含播放裝置)
- 燒錄機
- 電子字典
- 繪圖機
- 磁性或光學閱讀機
- GPS

電源供應設備

- 交換式電源供應器 (switching power supply)
- 不斷電式電源供應器 (UPS)
- 交流轉換為直流之電源轉接器 (Adaptor)
- 電動機車用二次鋰電池/組、電動機車用非車載型充電器
- 3C二次鋰單電池/組(鈕扣型除外)、3C二次鋰行動電源、3C電池充電器(限檢驗交流轉換直流者)

【非屬應施範圍-DC to DC之電池充電器等】

【3C產品：電腦(Computer)、通訊(Communication)、消費性電(子)器 (Consumer Electronics)產品】



3C 鋰電池、行動電源、電源充電器



3C 鋰電池



行動電源



電源充電器

事務機器

- 複(影)印機(含多功能事務機)
- 電動碎紙機(單相交流300V或直流300V以下，消耗電功率500W以下)
- 電動削鉛筆機(單相交流300V以下)(不含充電式)
- 通信產品除外(電話、手機、傳真機歸NCC主管)

補充1

具**USB** 連接埠本體輸入電壓為直流**5V** 且未附電源轉換器、僅使用汽車電源供電且附有汽車點菸電源供應器、僅以三相電壓或單純電池為電源供電者，**非**屬表列應施檢驗範圍商品。

主旨：有關「掃地機器人」是類商品屬本局應施檢驗商品品目「真空吸塵器及吸水清潔機」範圍，其商品所歸屬貨品分類號列，詳如說明，並請惠予轉知相關業者，請查照。

補充2

經濟部標準檢驗局

應施檢驗電子式馬桶（便）座商品之相關檢驗規定修正對照表

品名		檢驗標準	檢驗方式	參考貨品 分類號列
修正後	修正前			
電子式馬桶（便）座（馬桶之加熱或噴洗座墊，限檢驗額定電壓 250V 以下者）	免治馬桶（便）座（馬桶之加熱或噴洗座墊，限檢驗額定電壓 250V 以下者）	CNS 60335-1（103 年版）、 CNS 60335-2-84（106 年版）、 CNS 13783-1（102 年版）及 CNS 15663 第 5 節「含有標示」（102 年版）	型式認可逐批檢驗或 驗證登錄 （型式試驗模式加 完全品質管理制度模式或 製程品質管理制度模式或 工廠檢查模式）	6910.10.00 .00.5B 6910.90.00 .00.8B 8516.79.00 .00.7C

其他檢驗規定：

- 一、表列商品具 USB 連接埠本體輸入電壓為直流 5V 且未附電源轉接器、僅使用汽車電源供電且附有汽車點菸電源供應器、僅以三相電壓或單純電池為電源供電者，非屬應施檢驗範圍。
- 二、表列商品自 109 年 7 月 1 日起實施輸入及國內產製商品檢驗，檢驗方式為型式認可逐批檢驗或

補充3

(一)有關「應施檢驗雷射筆商品品目明細表草案」內容，修正意見如下：

1. 品名：雷射筆，修正為「可攜式雷射指示器(專供天文觀星教學研究用之可攜式雷射指示器除外)」。

2. 其他檢驗規定：

(1)實施日期”由108年7月1日起”修正自”自109年1月1日起實施”；

經濟部標準檢驗局
應施檢驗無線充電器商品明細表

品名	檢驗標準	檢驗方式	參考貨品分類號列
無線充電器	1. CNS 14336-1(99年版) 2. CNS 13438(95年版) 3. CNS 15663 第5節「含有標示」(102年版)	驗證登錄模式二(型式試驗)加三(符合型式聲明)	8504.40.20.00.3G 8504.40.99.90.0H
其他檢驗規定： 一、表列商品自109年1月1日起實施進口及國內產製商品檢驗，檢驗方式為驗證登錄(模			

電器類自願性驗證商品



正字標記產品



自願性驗證產品

電器類其它機關主管商品

其它機關
主管商品

N C C



電信產品

有線電話、行動電話、
資通安全設備、電信
管制射頻器材.....等等

衛 福 部



醫療器材

血壓計、耳溫槍、血
糖機、助聽器、低周
波治療器.....等等

勞 動 部



機械器具

動力衝剪機械、木材加
工用圓盤鋸、研磨
機.....等等

易混淆電器類非應施檢驗商品

非應施
檢驗商品

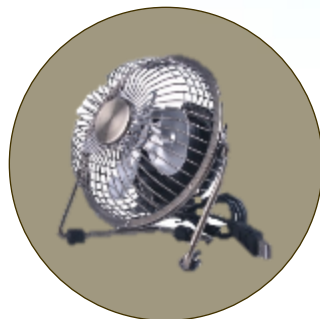

直流電扇

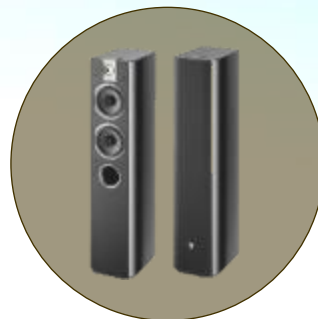

被動喇叭



沸石式除溼機



製麵包機

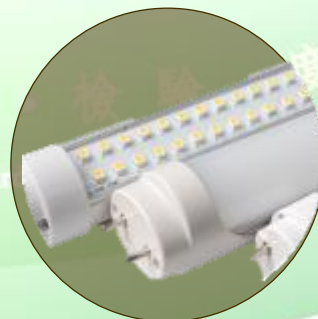

LED燈管



煤油電暖器

正字標記產品(1/5)

- 正字標記產品：經公告為正字標記產品之標準，得申請使用正字標記。【自願性產品驗證】

- 查詢管道：

[本局首頁/標準與正字標記/正字標記/正字標記資料查詢](http://cnsmark.bsmi.gov.tw/do/welcome;jsessionid=5ABA9D6B493BE6F1EE4CEF17E4C9C182)

(<http://cnsmark.bsmi.gov.tw/do/welcome;jsessionid=5ABA9D6B493BE6F1EE4CEF17E4C9C182>)

- 可查詢現有許可使用正字標記之工廠及家數



正字標記資料查詢



品目廠商資料查詢

[品目廠商證書查詢 Certified Product/Plant/Certificate Search]

總號

CNS Number

類號

Catelog Number

國際標準分類碼

ICSNO

品目名稱

Name of Product

品目分類名稱

Catelog Name

廠商名稱

Name of Plant

正字標記證書號碼

Certificate Number

- 全部
- A 土木工程及建築全部 Civil Engineering and Architecture
- B 機械工程全部 Mechanical Engineering
- C 電機及電子工程全部 Electrical Engineering and Electronic Engineering**
- D 機動車及航太工程全部 Automove and Aircraft Engineering
- E 軌道工程全部 Railway Engineering
- F 造船工程全部 Ship-building Engineering
- G 鐵金屬冶煉全部 Ferrous Materials and Metallurgy
- H 非鐵金屬冶煉全部 Non-ferrous Materials and Metallurgy
- K 化學工業全部 Chemical Industry
- L 紡織工業全部 Textile Industry
- M 礦業全部 Mining
- N 農業及食品全部 Agriculture and Food
- O 木業全部 Wood Industry
- P 紙業全部 Pulp and Paper Industry
- R 陶業全部 Ceramic Industry
- S 日常用品全部 Domestic Wares
- T 衛生及醫療器材全部 Medical Equipments and Appliances
- Z 工業安全、包裝、一般及其他全部 Industry Safety, Packaging, General and Miscellaneous

國外廠商 Foreign Plant

查詢

HTTP Status 500

查詢使用正字標記之工廠及家數

正字標記資料查詢

品目廠商資料清單

查詢條件: 國家標準分類 C

總號 CNS Number	類號 Catalogy Number	品目名稱 Name of Product		品目公告日 Announce Date	收費表 Collect	檢驗單位 Testing Unit	是否 為 MIT
3377	C1039	一般用防爆構造白熾燈具 Incandescent Lamp for General Use of Explosion-Proof Construction (1) (耐壓防爆構造燈具) (2) (增加安全防爆構造燈具)	工廠 Plant	077/12/15	收費表	檢驗單位	Y
546	C2001	300V橡膠絕緣花線 300V Rubber insulated flexible cords	工廠 Plant	077/12/15	收費表	檢驗單位	Y
666	C2002	裸硬銅單電線 Bare Hard-drawn Single Solid Copper Wire	工廠 Plant	077/12/15	收費表	檢驗單位	Y



正字標記產品(2/5)

正字標記品目清單(C_電機電子類)(計144標準品目)

- 一般用防爆構造白熾燈具
- 裝飾用燈串及燈組
- 緊急照明燈
- 螢光燈管用安定器(含電子式)
- 高壓水銀弧燈用安定器
- 霓虹燈變壓器
- 發光二極體道路照明燈具螢光燈管(一般照明用)
- 安定器內藏式螢光燈泡(一般照明用)
- 緊密型螢光燈管(一般照明用)
-

正字標記產品(3/5)

正字標記品目清單(C_電機電子類)(計144標準品目)

- 電扇
- 電冰箱及冷凍箱
- 電動洗衣機
- 抽油煙機
- 電捕昆蟲器
- 電熱水瓶
- 貯備型電熱水器
- 貯備型電開水器
- 飲水供應機
- 除濕機
- 微波爐
- 感應電動機
- 交流電弧電銲機
- 交流同步發電機
- 不中斷電源供應裝置
- 可攜式二次鋰電池 / 組
- 電線 / 電纜 / 電話線
- 配電用變壓器
- 開關
- 漏電斷路器

正字標記產品(4/5)

- 正字標記之圖式為



台正字第○○○○號

- 使用正字標記時，應將前條規定之圖式，連同證書字號，標示於經核准使用正字標記產品之顯著部位。但產品上無法標示時，應在其包裝或容器上標示；其為散裝者，應於送貨單上標示。

正字標記產品(5/5)

- 產品應標示「正字標記圖式+證書字號」
- 驗收時，再確認正字標記證書登載事項是否相符



台正字第○○○○號

BSMI 經濟部標準檢驗局正字標記證書

廠商名稱 ○○○○○○有限公司
廠商地址 嘉義○○○○○○○○○○64之6號
代表人姓名 ○○○○
生產製造工廠名稱 ○○○○○○有限公司
生產製造工廠地址 嘉義○○○○○○○○○○64之6號
品管評鑑制度 CNS 12681/ISO 9001:2008
產品名稱 工程沉水泵用低壓三相感應電動機
適用國家標準 總號 9813 類號 C4384
證書號碼 台正字第 ○○○○ 號

上記產品依標準法第11條第1項規定經查合格核准使用正字標記。

局長 陳 介
中華民國 99 年

採購規範撰寫(1/3)

■ 應施檢驗商品採購規範之檢驗要求

- 規範：屬商品檢驗法之「應施檢驗商品」，應完成檢驗程序，並檢附相關證書或合格證明。
- 驗收：查驗本體標示「商品檢驗標識」，並確認「型式認可證書」或「驗證登錄證書」或「檢驗合格證」等文件登載事項是否相符。

■ 正字標記產品採購規範之檢驗要求

- 規範：屬正字標記品目之商品，應為使用正字標記之產品或同等品。
- 驗收：查驗本體應標示「正字標記圖式+證書字號」，並確認正字標記證書登載事項是否相符



採購規範撰寫(2/3)

■ 依需求訂定政府綠色採購要求

■ 節能標章

<http://www.energylabel.org.tw/index.asp>

■ 能源效率分級

<https://ranking.energylabel.org.tw>

■ 環保標章

<http://greenliving.epa.gov.tw/public>



採購規範撰寫(3/3)

● 確認規範適當性：產品之市場狀況

- 非應施檢驗商品(如. LED燈管)，規範要求應完成商品檢驗程序，並檢附相關證書或合格證明。
 - LED燈管現階段**非**屬應施檢驗商品，標準檢驗局無法核發相關證書或合格證明。
 - LED燈管為標準檢驗局**自願性**產品驗證(Vpc)品目，目前尚**無**廠商取得證書。
- 非正字標記品目之商品，規範要求應為使用正字標記之產品或同等品。
 - 建議先查詢是否屬正字標記品目，並確認使用正字標記之廠家數。
- 規範要求檢附標準檢驗局測試報告
 - 標準檢驗局現已不提供委託測試服務，無法核發測試報告。

常見問題(1/2)

● 安全電器商品:

- 有驗證標章
取得商品安全標章、正字標記標章之電器商品。
- 電器商品應標示事項
包括「商品名稱及型號」、「額定電壓及額定頻率」、「額定消耗電功率或額定輸入電流」、「製造年份及製造號碼」、「生產國別或地區」、「規格」、「製造或委製廠商名稱、地址及電話」及「注意事項或警語標示」等部分。
- 使用說明書
詳細說明安裝使用方法及安全注意事項。

常見問題(2/2)

◎ 善用CNS國家標準訂定招標規範

- CNS國家標準查詢網址：<http://www.cnsonline.com.tw>
- 例如.CNS12112 室內工作場所照明
 - 表5 第22項 辦公室照明要求 500lux以上



國家標準(CNS)網路服務系統

經濟部標準檢驗局授權中華電信(股)數據通信分公司獨家販售！ 中華電信

※列印之標準如需加蓋正本文件證明章，或大尺寸及彩色版標準，請洽櫃檯客服人員！
貴用戶下載之CNS電子圖檔，請於下載後7日內列印紙本文件保存，逾期將無法再開啟電子圖檔。

首頁 檢索 歷史資料查詢 購買 與我聯絡 相關網站 網站地圖 幫助

本站瀏覽不支援 IE7 及以下的瀏覽器，版面破碎為正常狀況。建議您改用 IE8 或 IE9 以取得正確的瀏覽效果！

一般檢索 總號檢索 進階檢索 區間檢索

標準總號	CNS <input type="text"/> 例如: CNS 123, 123 即為總號，請於空白處輸入 123
標準名稱	<input type="text" value="工作場所照明"/> 請輸入中文或英文關鍵字
標準類號	<input type="text"/> 所有類別 <input type="button" value="v"/>
ICS 國際標準分類	<input type="text"/>



檢測資訊

■ TAF 認證實驗室
(<http://www.taftw.org.tw>)

■ 標準檢驗局/檢測資訊服務平台
(<http://testing.bsmi.gov.tw/wSite/mp?mp=58>)

查詢 - TAF 財團法人全國認證... X

查詢

認證內容關鍵字: 查詢

校正(測試)件名稱:

校正(測試)方法:

校正(測試)範圍:

實驗室認證編號: 認證項目編號:

機構名稱:

請選取

- (A)商品檢驗指定試驗室認證服務計畫
- (B)工地實驗室認證服務計畫
- (D)電信設備測試實驗室認證服務計畫
- (E)受聘僱外國人入國後健康檢查作業規範認證服務計畫
- (F)財政部國庫署菸酒管理法菸酒衛生標準實驗室認證服務計畫
- (G)環保署環保標準計畫實驗室認證服務計畫
- (I)資訊技術安全測試/評估實驗室服務計畫
- (J)經濟部標準檢驗局與國外相互承認協議實驗室認證服務計畫
- (K)職業衛生實驗室認證服務計畫 (符合勞動部職業安全衛生署公告之職業衛生實驗室認證規範之要求)
- (L)國家標準實驗室認證服務計畫
- (M)能源效率測試實驗室認證服務計畫
- (N)公共工程材料實驗室認證服務計畫
- (O)美國能源之星實驗室認證服務計畫
- (P)美國能源部LED Lighting Facts實驗室認證服務計畫
- (Q)外銷水產品登錄試驗室認證服務計畫
- (R)行動應用APP基本資安檢測實驗室認證服務計畫

經濟部標準檢驗局
檢測資訊服務平台

最新消息 | 網站簡介 | 實驗室瀏覽 | 常見問題 | 會員專區 | 技術專區 | 新興產業 | 相關連結

分類瀏覽

- 校正領域
- 測試領域
- 醫學領域
- 土木工程

有任何檢測問題嗎?
快進來檢測諮詢服務
專區解惑吧!

進入檢測諮詢服務

綠建材標準
Green Building Material

BSMI 網站查詢

檢測資訊查詢

電扇

資料庫 相關網站資訊 知識庫 TAF實驗室
 國研院儀科中心(ITRC) - 全國儀器設備資訊查詢

查詢 提問

進階查詢 | 檢測網使用手冊 | 網站簡介

最新消息 | 公告 | TAF訊息 | 會員訊息 | CNS訊息 | ASTM訊息

標題

標準檢驗局公布市售「一對一分離式冷氣機」檢測結果

如何選購與使用家用冰箱，經濟部標準檢驗局臺南分局提供消費者實用小技巧！

購物塑膠袋擴大管制

【輿情澄清】針對媒體報導「玩具槍具殺傷力！台灣之光成槍砲犯遭判刑」之澄清

經濟部標準檢驗局與財團法人中華民國消費者文教基金會共同公布市售「機能健身褲」商品檢測結果

主題網服務

儀器科技研究中心 全國儀器設備資訊查詢	儀器科技研究中心 對外技術服務收費標準	衛生署 不合格食品資訊網 (農藥殘留)
環保相關統計資料庫	農藥資訊服務網	中華民國行政院環境保護署 環境檢驗所
疾病管制局 國內外疫情統計(人類)	動植物防疫檢疫局 國內外疫情通報(動物)	行政院農委會特有生物保 育中心外來物種資料庫

主題網服務

標準檢索與銷售

商品檢驗業務
由驗服務系統

商品安全資訊網

採購規範撰寫

◎ 以綠建築節能專案為例(1/7)

設定照明節能改善基準(1/2)

· 照明功率密度

辦公室、教室、會議室、閱覽室等照明功率密度應小於15 (W/m^2)，單位照度之照明功率密度 ($\text{W}/\text{m}^2 \cdot \text{lux}$) 應小於0.03。

註1：照明功率密度(W/m^2)，即照明區域內之所有燈具之總耗電功率(W)，除以照明區域內之樓地板面積(m^2)。

註2：單位照度之照明功率密度，即照明區域內之照明功率密度(W/m^2)，除以照明區域平均照度 (lux)。

註3：設計階段審查規劃資料，完工階段實際測量驗收。



採購規範撰寫

◎ 以綠建築節能專案為例(2/7)

設定照明節能改善基準(2/2)

· 光源

- 螢光燈應採用具節能標章認證之燈管。
- 檢驗標準：取得經濟部標準檢驗局檢驗合格之證明

· 燈具

- 燈具效率應達80%以上。
- 檢驗標準：取得經濟部標準檢驗局檢驗合格之證明

採購規範撰寫

以綠建築節能專案為例(3/7)

擬定燈具送審項目及資料(1/2)

廠商應於燈具安裝前檢送設備相關資料，審標合格後方可進行施做。送審資料(概略)：

- 工程使用燈具(含安定器、燈管)、無熔絲開關、電線、開關等材料，應檢附經濟部標準檢驗局檢驗合格之證明。
- 各項設備組件，列出零件編號，包含所欲使用之設備組件原廠商型號、完整原始型錄資料。

採購規範撰寫

以綠建築節能專案為例(4/7)

擬定燈具送審項目及資料(2/2)

·燈具

- 各項設備組件，列出零件編號，包含所欲使用之燈具原廠商型號、完整原始型錄資料
- CNS14335(燈具安全通則)、CNS14115(電氣照明與類似設備之射頻擾動限制值與量測方法)或同等級檢測合格報告(具有TAF認證之實驗室，所出具之測試報告)。
- 操作維護文件(含建議之備品及耗材)。



採購規範撰寫

● 以綠建築節能專案為例(5/7)

工作項目

- 指定處所進行安裝。
- 室內配線須符合「屋內配線裝置規則」之規定。
- 需負責施工、安裝、與廢棄物處理。
- 如施工期間需對原有空間（如：牆面或地板等）加以破壞或更動者，施工後應恢復原狀。
- 需配合使用單位需求完成安裝、測試與驗收。

採購規範撰寫

● 以綠建築節能專案為例(6/7)

執行查驗作業

- 完工現場「燈具」抽驗，查驗「燈管」、「安定器」之規格是否與送審資料相符。
- 改善前後之消耗功率量測 承包廠商應進行改善前後之照明燈具消耗功率電力量測。
- 改善前後之照度量測：
 - 照度測量方式
 - 照度計(CNS 5119 AA 級、是否有校正)

標準 · 檢驗 · 度量衡 · 驗證
Standards · Inspection · Metrology · Certification



採購規範撰寫

◎ 以綠建築節能專案為例(7/7)

其他應注意事項

- 規格要求若為最低要求，應予加註「以上」或「以下」等字樣。
- 保固保證書。
- 原廠出廠證明書。
- 進口品須附海關進口報單或海關進口證明。
- 中文維修操作手冊。

連絡窗口：

- 標準檢驗局為民服務全球資訊網
<http://www.bsmi.gov.tw>
- 驗證服務中心 0800-007-123、
0800-019-123、
0800-029-123
- 電機類商品：第三組第二科 王進良科長(02-23431782)
- 電子類商品：第三組第三科 陳秋國科長(02-33432273)
- 臺南分局第一課：謝課長景隆 (06-2264101 ext.210)
徐技正政聰 (06-2264101 ext.214)





機械類應施檢驗商品 及個人防護器具介紹

標準檢驗局臺南分局

108年9月11日

(簡報資料僅供內部使用)



- 壹、商品檢驗之概念
- 貳、商品檢驗法規定
- 參、個人防護器具介紹
- 肆、機械類應施商品介紹



商品檢驗之概念

- 強制性：公權力所要求須完成者。
 - 產品之符合性
 - 產品製程之符合性(工廠檢查，品質管理系統...)
 - 供應商符合性聲明

- 自願性：商品貿易行為人自發性且主動遵循。
 - 產品之符合性
 - 產品製程之符合性(工廠檢查，及於追查時查驗自願性標籤之使用情形...)



強制性之檢驗機制

- 國家通訊傳播委員會--電信設備
- 交通部、民航局--交通工具
- 內政部消防署--消防設備
- 內政部營建署--防火建材
- 衛生福利部食藥署--食品、藥品
- 農委會防檢局--動、植物
- 經濟部標準檢驗局--一般商品



自願性之檢驗機制

- ▶ 正字標記 
- ▶ 自願性產品驗證 
- ▶ CAS (Chinese Agricultural Standards) 優良食品標章 
- ▶ 環保標章與節能標章  
- ▶ 食品良好製造規範 (Good Manufacturing Practice, GMP) 



商品檢驗法規定 (1)

1. 報驗義務時點(第6條第1項、第2項)

應施檢驗之商品，未符合檢驗規定者，不得運出廠場或輸出入。但經標準檢驗局認定危害風險性低之商品，不在此限。

前項但書之商品，仍應於進入市場前符合檢驗規定。

2. 銷售者義務(第6條第4項)

未符合檢驗規定之應施檢驗商品，銷售者不得陳列或銷售。



商品檢驗法規定 (2)

3. 報驗義務人(第8條)

原則

國內產製：生產者或輸出者；但委託產製，並以委託者名義銷售時，為委託者。（如：大賣場自有品牌）

國外產製：商品輸入者；但委託輸入，並以委託者名義銷售時，為委託者。

例外

銷售者（上述報驗義務人無法追查或不明時）
組裝及修改者。



商品檢驗法規定(3)

4. 商品檢驗標示、標識(第11、12條)

中文標示：為供消費者識別商品之資訊

- 依檢驗標準標示
- 商品名稱
- 報驗義務人名稱及地址

檢驗標識：為表彰商品完成檢驗程序

- 圖式(名稱:商品安全標章)
- 識別號碼

原則：應標示於商品本體

例外：商品本體太小或其他特殊原因(如水泥粉)，
得以其他方式標示之



商品檢驗-逐批檢驗

廠商於商品運出廠場或進口時，須逐批向本局辦理報驗，經檢驗合格，取得合格證書後，始得運出廠或輸入於市場上銷售。

- 型式認可逐批檢驗(如瓦斯罐等)
 - 主管機關得指定特定商品於報請檢驗前，先申請型式認可，經審查符合者，發給商品型式認可證書。
 - 取得型式認可之商品，於報驗時得簡化其檢驗程序：
 - ✓ 書面審查：以書面方式核對型式
 - ✓ 逐批檢核：逐批核對型式並開箱檢查
 - ✓ 抽批檢核：抽批核對型式並開箱檢查
 - ✓ 取樣檢驗：核對型式後送試驗單位執行檢驗或重點項目測試

❖ 逐批檢驗商品之檢驗標識圖式為



❖ 型式認可逐批檢驗商品之檢驗標識圖式為





商品檢驗-監視查驗

- 監視查驗適用於有較高安全衛生顧慮，且具通關時效之商品(如**化工類產品**)。
- 實施監視查驗之商品，依商品特性及風險程度高低，分別採行不同的檢驗措施，如**逐批查驗、逐批查核、抽批查驗、書面核放或監視等方式**。
- 監視查驗商品之生產廠場經取得管理系統驗證，得自行檢驗，且自行副署簽發監視查驗證明。

- 商品檢驗標識—



M30001



Q30001



商品檢驗-驗證登錄

- 實施驗證登錄之商品，應符合之符合性評鑑程序，包含商品設計階段及製造階段的規定。
- 驗證登錄之申請，須向本局提出指定之符合性評鑑程序文件(含型式試驗報告及符合品管要求的證明等)，經審查結果符合者，准予登錄，並發給商品驗證登錄證書(有效期限3年)。
- 取得驗證登錄之商品，於本體上貼附驗證標識後，即可直接通關及出廠銷售，無須再向本局申請報驗，可加速商品通關。
- 驗證登錄商品之檢驗標識圖式為

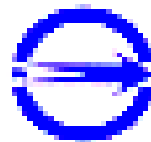

R30001



商品檢驗-符合性聲明

- 適用符合性聲明之商品，其試驗應向標準檢驗局或其認可之指定試驗室辦理。
- 符合性聲明商品之生產者，於產製過程應採取管制措施，以確保其產品符合技術文件的內容，並與測試樣品一致，即產品責任由業者自行負責。
- 報驗義務人應保存符合性聲明書及技術文件，以供日後查核。
- 符合性聲明商品之檢驗標識

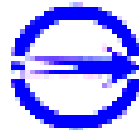

D30001



經濟部標準檢驗局 專業試驗室

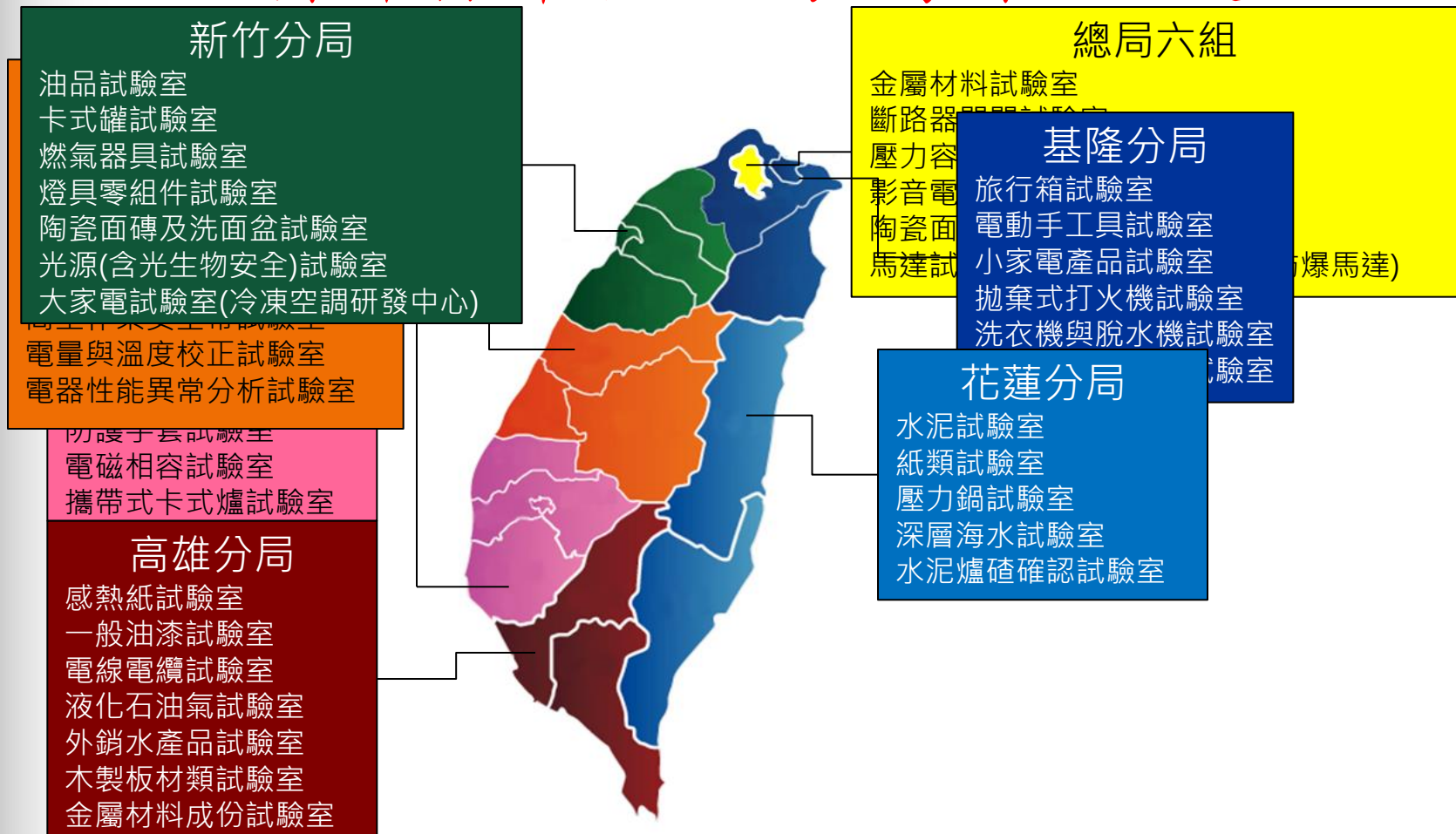

















個人防護器具檢驗種類

- ▶ 防護頭盔—騎乘機車用、運動用（騎乘自行車、溜冰鞋、滑板、直排輪以及棒球、壘球等）、職業用（工地用、電工用）
- ▶ 防護手套—職業場所用，包含處理酸、鹼等職業衛生用防護手套、電路作業用及熔接作業用防護手套
- ▶ 作業用安全帶—高處作業用安全帶、繫身型安全帶及背負式安全帶
- ▶ 護目鏡—職業場所用，包含遮光用、熔接用、工業用防護眼鏡，以及機車用護目鏡
- ▶ 安全鞋—職業場所用，包含皮革製安全鞋、發泡聚胺酯鞋底安全鞋、橡膠安全鞋、腳背安全鞋、職業衛生用長統靴、靜電安全鞋及靜電工作鞋



防護頭盔現行檢驗標準

騎乘機車用防護頭盔(CNS2396 <96.05.14>)	 
騎乘自行車用防護頭盔 (CNS13371 <101.11.15>)	 
工業用防護頭盔(CNS1336 <106.08.21>)	 
硬式棒球用頭盔 (CNS13338 <83.01.25>)	 
軟式棒球及壘球用頭盔 (CNS13339 <83.01.25>)	 
棒球及壘球捕手用頭盔 (CNS13340 <83.01.25>)	 
溜冰鞋、滑板及直排輪等活動用防護頭盔(CNS13371 附錄D <101.11.15>)	 

種類	外觀形狀	頭部保護之範圍	圖片範例
加強型 或 普通型	全面式 (全罩式)	前額、後腦勺、 兩側臉頰及下顎 (防護面積最廣)	
	露臉式	前額、後腦勺、 兩側臉頰	
普通型	半露臉式	前額、後腦勺、 上半部腦袋部分	
	半罩式	前額及上半部 腦袋部分 (防護面積最小)	



騎乘機車用防護頭盔適用範圍

普通型：

有半罩式、半露臉式、露臉式及全面式（全罩式）四種外觀形狀。

適用於未滿125c.c之非競賽用機車。

加強型：

有露臉式及全面式（全罩式）二種外觀形狀適用於超過125c.c之非競賽用機車。



CNS 2396標準之10項檢驗項目

構造

外觀

✓ 衝擊吸收性

✓ 耐穿透性

✓ 保持試驗

✓ 頤帶強度

材料

周圍視界

質量

標示及資訊

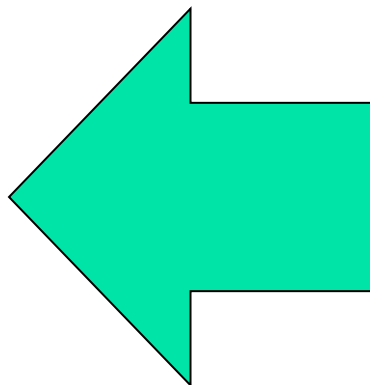

主要之防護功能

試驗項目	試驗方法概要說明	試驗不合格代表之意義
衝擊吸收性	<p>防護頭盔安裝於衝擊試驗用人頭頭型並加以固定，將其上升自規定高度後，藉由落下裝置引導其自由掉落，記錄所產生之衝擊加速度及持續時間是否符合標準規定，另檢視受衝擊後之帽殼破裂寬度有否大於2mm。</p>	<p>表示防護頭盔受衝擊時，無法吸收足夠衝擊能量，容易使騎士頭部受到傷害。</p>
耐穿透性	<p>將防護頭盔安裝於人頭頭型上，以尖銳之鋼錐自規定高度垂直自由落下穿刺，檢視防護頭盔有無被穿透。</p>	<p>表示防護頭盔撞擊到尖銳物體時容易遭穿透，刺傷騎士頭部。</p>

試驗項目	試驗方法概要說明	試驗不合格代表之意義
<p>頤帶強度</p>	<p>防護頭盔安裝於人頭頭型上，將頤帶系統掛上吊鉤，依規定加上荷重，放置2分鐘後，測量其伸長度是否符合標準規定，並檢查有無規定之缺點。</p>	<p>表示防護頭盔受衝擊時，容易因頤帶過度伸長或頤帶系統組件斷裂導致安全帽脫落，無法有效保護騎士頭部。</p>
<p>保持試驗</p>	<p>防護頭盔安裝於人頭頭型上，將規定質量之掉落重錐自規定高度經由導引裝置引導掉落，檢查防護頭盔有無掉落。</p>	<p>表示騎士發生摔車事故時，所佩戴之防護頭盔容易脫落，無法有效保護騎士頭部。</p>

加強型與普通型防護頭盔 主要檢驗差異

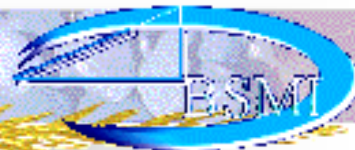

型式 檢驗項目	加強型 (全面式、露臉式)	普通型	
		全面式	露臉式、半露臉式、半罩式
衝擊 吸收性	衝擊4個點各2次	衝擊4個點各2次	衝擊4個點各1次
	第1次速度7m/sec (高度約265cm) 第2次速度5m/sec (高度約140cm)	第1次高度170cm 第2次高度170cm	高度183cm
耐穿透性	高度2m，測試2點	高度2m，測試3點	高度1m，測試3點
頤帶強度	動態試驗方式	靜態試驗方式	
	初荷重15kg； 落下荷重10kg； 高度75cm自由掉落	初荷重15kg； 試驗荷重共90kg緩緩拉下	



騎乘機車用防護頭盔

非應施判例：競賽用





騎乘機車用防護頭盔

應施判例：智慧安全帽（
附藍芽耳機及/或行車紀錄器）

- 未含鋰電池時，需附藍芽耳機及/或行車紀錄器之檢驗合格證明。
- 含鋰電池時，需申請專案檢驗。





騎乘自行車及著用溜冰鞋、滑板及直排輪等用防護頭盔



自行車用



溜冰鞋、滑板
及直排輪用



騎乘自行車及著用溜冰鞋、滑板及直排輪 等用防護頭盔檢測差異

	自行車防護頭盔	溜冰鞋滑板直排輪等活動用防護頭盔
衝擊吸收性	<ul style="list-style-type: none"> ➤ 衝擊4個點各1回 ✓ 2點平面鋼鉗(5.42m/s相當於155cm之高度) ✓ 另2點半球鋼鉗(4.57m/s相當於110cm之高度) ➤ 合格：$<300G$且$150G$以上之持續時間$<4ms$。 	<ul style="list-style-type: none"> ➤ 任選2個點各衝擊1回(平面鋼鉗：$100cm$) 合格：$<300G$且$150G$以上之持續時間$<4ms$。
保持試驗(防制脫落)	初荷重 $3kg$ ，落下荷重 $10kg$ ，高度 $17.5cm$ 進行測試，頭盔不得脫落	無
頤帶強度(保持裝置之強度試驗)	<ul style="list-style-type: none"> ➤ 初荷重$7kg$，落下荷重$4kg$，高度$60cm$ ➤ 合格：最大伸長量$<35mm$，且繫緊配件很容易解開 	<ul style="list-style-type: none"> ➤ 初荷重$5kg$歸零位移，再加至$50kg$，放置$2min$ ➤ 合格：不得脫落或損傷且伸長量$<25mm$



工業用防護頭盔



一般



通風型



工業用防護頭盔改版差異

主旨：「應施檢驗產業用防護頭盔商品之相關檢驗規定」，業經本局於中華民國107年8月9日以經標二字第10720003560號公告修正，檢送公告影本（含附件）1份，請轉知所屬會員或所轄廠商，請查照。

說明：

- 一、查「產業用防護頭盔」為本局應施檢驗商品範圍，檢驗標準為CNS 1336「產業用防護頭盔」，該標準業於106年8月21日修訂公布（以下簡稱修正後標準），主要修正內容包含標準名稱變更為「工業用防護頭盔」、新增「種類」及「通風孔總面積」規定、「難燃性」試驗項目由必須要件變更為選擇要件、中文標示新增「標準之名稱及/或標準之號碼」及「與頭盔之種類有關之標示」。
- 二、配合修正後標準已將「難燃性」試驗項目由必須要件變更為選擇要件，本局自108年1月1日起不再受理產業用防護頭盔免驗難燃性之專案報驗。



工業用防護頭盔

非應施判例：輕便帽





硬式棒球、軟式棒球及壘球用頭盔



硬式



軟式



棒球及壘球捕手用頭盔



捕手用



防護頭盔免驗規定

修正條文

輸入非銷售之自用品、商業樣品、展覽品或研發測試用物品，其同一報單同規格型式之總金額在美金一千元以下且數量未逾四頂，或超過美金一千元且數量未逾二頂者，准予免驗。

現行條文

輸入非銷售之自用品、商業樣品、展覽品或研發測試用物品，其報單單一項次之金額在美金一千元以下且同規格型式之數量未逾四件者，准予免驗。



個人防護用具



防護手套



作業用安全帶



安全鞋



護目鏡



職業衛生用長統靴



防護手套

職業衛生用防護手套(塑膠)(CNS8068 <88.06.28>)



職業衛生用防護手套(橡膠)(CNS8068<88.06.28>)



電用橡膠手套(CNS12546 <87.10.23>)



熔接用防護手套(CNS7178 <88.06.28>)





職業衛生用防護手套



天然橡膠



合成橡膠



塑膠



電用橡膠手套和熔接用防護手套



電用



熔接用



防護手套

非應施商品：

處理酸、鹼、礦植物油及化學藥品、電氣作業及熔接熔斷作業用以外之手套，例如：一般清潔手套、保暖手套、運動手套、防曬手套…



護目鏡

遮光防護具(CNS7174)



熔接用防護面具(CNS7175)



強化玻璃透鏡之防護眼鏡(CNS7176)



硬質塑膠透鏡之防護眼鏡(CNS7177)



騎乘車輛人員用眼睛防護具(CNS13370)



太陽眼鏡(CNS15067 <101.09.04> 、 108.05.13<106.02>)





總局六組高分子科
臺南分局第一課

熔接面具

熔接用防護面具之濾光板

總局六組材料科、
臺南分局第二課
臺南分局第三課

工業用 眼睛防護具

遮光防護具

總局六組
材料科

臺南分局
第二課

騎乘車輛
人員用眼睛防護具

乘車用 眼睛防護具

強化玻璃之防護眼鏡

總局六組
材料科

硬質塑膠透鏡之防護眼鏡



遮光防護具

透鏡及板：



遮光眼鏡



濾光板



強化玻璃、硬質塑膠及遮光防護具

種類：



眼鏡型(無側護片)



眼鏡型(有側護片)



前夾型



護目鏡型



熔接用防護面具



熔接面具



騎乘車輛人員用眼睛防護具

種類：



面甲型



頭盔型



騎乘車輛人員用眼睛防護具

種類：



護目鏡型



第二層遮陽鏡片



太陽眼鏡

種類：

太陽眼鏡鏡片

太陽眼鏡



護目鏡

非應施商品：(遮光防護、強化玻璃及硬質塑膠)

- 具矯正度數目鏡，及未裝設目鏡及框架(即單獨之鏡片及鏡架)。
- 光致變色之眼睛防護具。
- 自動變光之熔接面具。

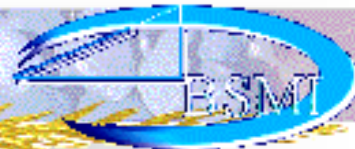

安全鞋

職業衛生用長統靴(CNS12707)



安全鞋(限檢驗安全鞋、防護鞋)(CNS20345、CNS20346)





職業衛生用長統靴

適用範圍：適用於在工作場所內從事於有可能受到酸、鹼、化學藥品傷害皮膚或人體之工作人員，所穿用之保護勞工衛生用長統靴。





安全鞋(限檢驗安全鞋、防護鞋)

以防護等級區分：



安全鞋



防護鞋



安全鞋

應施商品：

本局於106年2月21日以經標二字第10620000270號公告，自107年1月1日起應施檢驗安全鞋及防護鞋範圍為「裝有護趾片，且於其進口報單、包裝、型錄、產品或相關交易文件上以中文或其他語言標示或宣稱『具安全或防護功能之鞋類』、『符合安全鞋或防護鞋相關國際、區域或國家標準之鞋類』及『供勞工作業使用之鞋類』」



作業用安全帶

高處作業用安全帶(CNS7534、CNS7535)



安全帶(繫身型)(CNS6701)



背負式安全帶(CNS14253、CNS6701)





作業用安全帶





肆、機械類應施商品



- 燃氣台爐、燃氣烤箱
- 卡式爐、登山爐、休閒爐及燃料容器(俗稱瓦斯罐)
- 瓦斯熱水器
- 汽車用輕合金盤型輪圈
- 汽車防護裝置：座椅安全帶、安全座椅
- 拋棄式或簡易型打火機
- 家庭用壓力快鍋
- 電動手工具類：電鑽、打蠟機
- 嬰兒用品：手推嬰兒車、嬰兒學步車
- 運動用品：直排輪、滑溜板



(一) 燃氣台爐 (瓦斯爐) --- (1)

➤ 燃氣台爐係指在燃燒器上置放鍋子等從事炊煮用之器具。

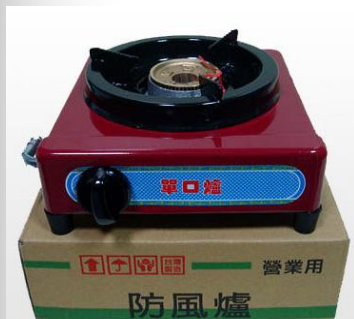

適用液化瓦斯(桶裝瓦斯)



液化氣或天然氣



中壓海產爐 營業用

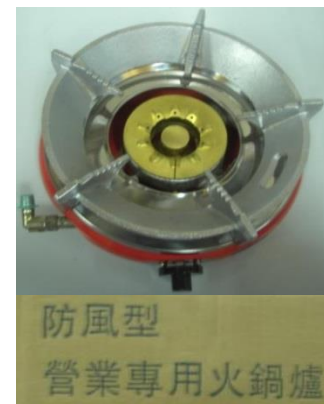

防風型
營業專用火鍋爐

➤ 市面上常見之商品名稱有「瓦斯爐」、「單口爐」、「雙口爐」、「中壓快速爐」、「中壓電子海產爐」、「中壓快速海產爐」、「營業用雙口中壓快速台爐」...等。



(一) 燃氣台爐 (瓦斯爐) --- (2)

■ 屬應施檢驗範圍之案例



傳統式

嵌入式

檯面式



(一) 燃氣烤箱 (瓦斯烤箱) --- (1)

➤ 食品不與火焰接觸，靠輻射、對流熱作燒烤之器具。

■ 屬應施檢驗範圍之案例





(一) 複合型燃氣炊煮器具

- 附燃氣烤爐之燃氣台爐。



- 燃氣烤箱和燃氣台爐裝配在一起之器具。
- 其他含有燃氣台爐或燃氣烤箱之組配器具。



(二) 登山爐、卡式爐及休閒爐--- (1)

- 以充填液化石油氣之容器為零配件組合而成之燃氣爐。
- 登山爐、卡式爐或休閒爐之歸列係就實際樣品判定，而非以商品名稱或宣稱之用途、使用場所為判定依據。

-- 登山爐





(二) 登山爐、卡式爐及休閒爐--- (2)

---卡式爐





(二) 登山爐、卡式爐及休閒爐--- (3)

--休閒爐



戶外小型手提式瓦斯烤肉爐



戶外手提式瓦斯烤肉爐



瓦斯烤爐

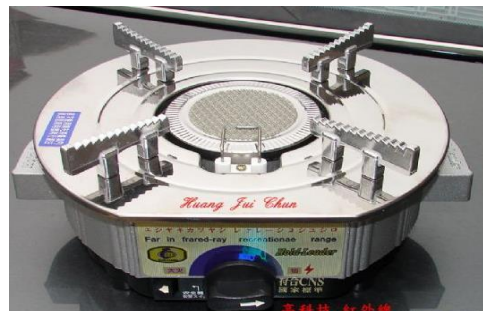

儲存式休閒爐



(二) 燃料容器---(1)

--攜帶式卡式爐、噴燈及一般填充打火機用燃料容器
(俗稱瓦斯罐)





(二) 燃料容器---(2)

--登山爐瓦斯罐

- 登山爐瓦斯罐自99年7月1日起實施強制檢驗





(三) 即熱型燃氣熱水器 (瓦斯熱水器)

■ 屬應施檢驗範圍之案例





(四) 汽車用輕合金盤型輪圈

限汽車用18吋以下(含)輕合金盤型輪圈

不包含：

- 大貨車用鋼圈
- 機車用輪圈
- 沙灘車輪圈





(五) 汽車防護裝置

— 座椅安全帶 (含安全帶捲收器)

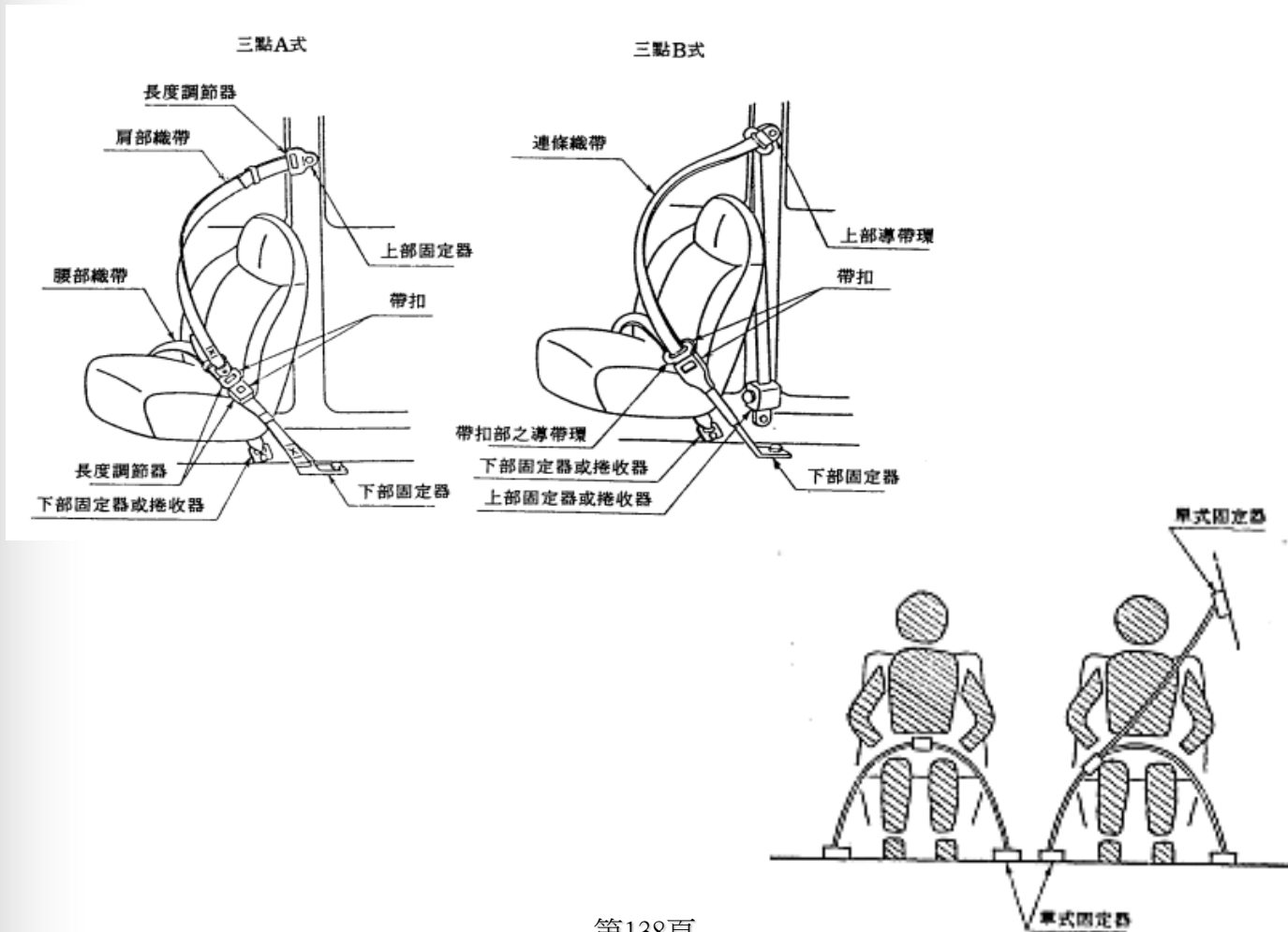



(五) 汽車防護裝置

— 兒童保護裝置

商品分類號列 ⁺	品名 ⁺	檢驗方式 ⁺
9401.80.00.00.0 ⁺	其他座物（限檢驗國家標準11497汽車用兒童保護裝置規定之嬰兒用臥床、幼童用座椅及學童用座椅） ⁺	驗證登錄 ⁺





(六) 拋棄式或簡易型打火機

- 限打火機（限檢驗每只完稅價格或出廠價格2.5 美元以下，且燃料槽為塑膠材質之打火機），107年2月8日起實施。
- 拋棄式打火機、簡易型打火機、點火槍





(七) 家庭用壓力快鍋

—限檢驗內容積 10 公升以下之家庭用壓力快鍋





(八) 嬰兒用品類商品

--限檢驗手推嬰幼兒用車及嬰兒學步車





(九) 運動用品類商品

--限檢驗輪式溜冰鞋及滑溜板



直排輪

滑溜板



107年~108年7月應施檢驗商品異動情形

- 廢止應施檢驗礦工用安全帽商品(107.01.10)
- 修正應施檢驗打火機商品相關檢驗規定(107.02.08)
- 修正應施檢驗產業用防護頭盔商品之檢驗規定(107.08.09)
- 修正應施檢驗建築用防火門商品之檢驗規定(107.08.23)
- 訂定應施檢驗燃氣烤爐商品之相關檢驗規定(107.08.30)
- 修正個人防護用具商品檢驗作業規定部分規定(107.09.05)
- 訂定應施檢驗燃氣用金屬可撓性管、燃氣用塑膠軟管、燃氣用鋼絲強化橡膠管及管組合件商品之檢驗規定(107.10.29)
- 訂定應施檢驗熱軋H型鋼商品之相關檢驗規定(107.12.10)
- 修正應施檢驗太陽眼鏡及太陽眼鏡鏡片商品之檢驗規定(108.05.13)



■ 如何辨識檢驗合格商品

- 1、確認是否為應施檢驗商品？
- 2、檢查是否貼附**商品檢驗標識**？
- 3、查驗貼附商品檢驗標識與原報驗商品(如型式、規格等)是否相符？



符合檢驗規定商品之商品檢驗標識

商品檢驗標識

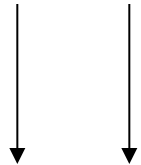
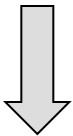

字軌指定代碼



字軌C
流水號 1052790



Bureau of Standards,
Metrology and Inspection

標準 · 檢驗 · 度量衡 · 驗證
Standards · Inspection · Metrology · Certification

認識應施檢驗商品說明會

紡織品及化工類安全商品

經濟部標準檢驗局臺南分局 第三課

2019年9月

李昆達

大綱

- 紡織品及化工類應施檢驗商品
- 化工類正字標記商品
- 化工類商品常見的有害物質

先定義

「應施檢驗」是什麼？

「應施檢驗」是什麼？

➤ What ?

為促使商品符合安全、衛生、環保及其他技術法規或標準，保護消費者權益，促進經濟正常發展，特制定商品檢驗法。

➤ Do for what ?

凡經公告為應施檢驗之商品，須經本局檢驗合格，始得輸出、輸入或在國內市場陳列銷售。

- 紡織品及化工類應施檢驗商品
- 化工類正字標記商品
- 化工類商品常見的有害物質

紡織品及化工類應施檢驗商品(1/23)

木製板材類商品

- 合板
- 層積材
- 木質地板
- 集成材
- 中密度纖維板
- 粒片板

塗料

- 防火塗料(水性、溶劑型)
- 水泥漆、調合漆、瓷漆

輪胎

- 汽車用外胎
(轎車、卡車及客車)
- 機車用外胎

紡織品及化工類應施檢驗商品(2/23)

✚ 水泥

✚ PVC硬質管

✚ 旅行箱

✚ 水龍頭

✚ 紡織品

✚ 文具

➤ 感熱紙

➤ 筆擦(塑膠擦)

✚ 兒童用品

➤ 玩具

➤ 兒童雨衣

➤ 高腳椅

➤ 自行車

➤ 兒童床邊護欄

➤ 手推嬰兒車

➤ 嬰幼兒學步車

➤ 兒童自行車

紡織品及化工類應施檢驗商品(3/23)



?? 應施檢驗商品 ??

商品好多！記不得~ 有哪些？

啊~報驗了嗎？

紡織品及化工類應施檢驗商品(4/23)

商品好多！記不得~ 有哪些？

紡織品及化工類應施檢驗商品(5/23)

- 去哪裡找到路徑....
- 1. Google→key in應施檢驗商品專區
- 2.



The screenshot shows the website interface for the Economic Affairs Bureau's Mandatory Inspection Commodity Special Zone. The breadcrumb trail at the top reads: 經濟部標檢局首頁 / 商品檢驗 / 應施檢驗商品專區. The main heading is '應施檢驗商品專區'. Below this, there is a grid of 12 categories of commodities:

玩具	兒童用品
文具用品	旅行箱
紡織品	太陽眼鏡
輪胎	塗料
耐燃建材	木製板材

The left sidebar contains the following navigation items: 業務簡介, 商品檢驗法規, 書表下載, 應施檢驗商品專區, 石綿危害資訊專區, 商品免驗專區, 自願性產品驗證專區, 受託試驗專區, 商品檢驗標識專區, 外銷水產品專區.

紡織品及化工類應施檢驗商品(6/23)

啊~報驗了嗎？

紡織品及化工類應施檢驗商品(7/23)

商品檢驗標識查詢^(1/5)

- 目的：確認商品報驗是否報驗
- 1. Google→key in商品檢驗業務申辦服務
- 2.



紡織品及化工類應施檢驗商品(8/23)

商品檢驗標識查詢(2/5)

- 位置在...商品檢驗標識查詢
- 點擊：標準檢驗局印製、業者自印



商品檢驗業

商品報驗查詢 - 驗證/型式認可查詢 - 商品檢驗標識查詢 - 應施檢驗商品查詢 - 外銷食品加工廠查詢 - 委託試驗查詢 - 商品目查查詢 - 線上申辦

即時查詢 線上申辦 單證比對 商品檢驗標識

系統公告
NEW 查詢程式連結若有問題，請重新連結：商品檢驗業務申辦服務系統，謝謝。
107.03.23

商品檢驗標識查詢

商品檢驗標識
經濟部標準檢驗局
(J)C1
1052790

標準檢驗局印製

業者自印

即時查詢 線上申辦

紡織品及化工類應施檢驗商品(9/23)

商品檢驗標識查詢(4/5)

1. 例如：業者自印
2. 鍵入→M 64206→受理日期→確定
3. 可得廠商資料

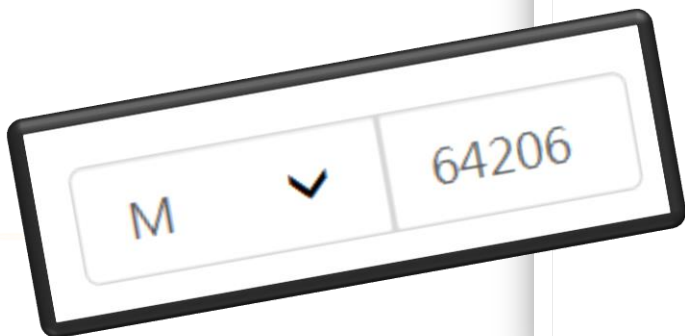

商品檢驗業務申辦服務

商品報驗查詢 - 驗證/型式認可查詢 - 商品檢驗標識查詢 - 應施檢驗商品查詢 - 外銷食品加工廠查詢

檢驗標識-業者自印



例如：R30003
請選擇字母及輸入五碼登記證號

M 64206

受理日期：起 1070801 迄 1070901

製造批號：製造批號

製造日期：製造日期

說明：
1.請依照產品上
2.第1碼請下拉(
3.第2碼~第6碼
4.請依照產品上
選填欄位。
5.玩具類商品須
6.非玩具類商品
不可跨年度。

紡織品及化工類應施檢驗商品(10/23)

商品檢驗標識查詢(5/5)

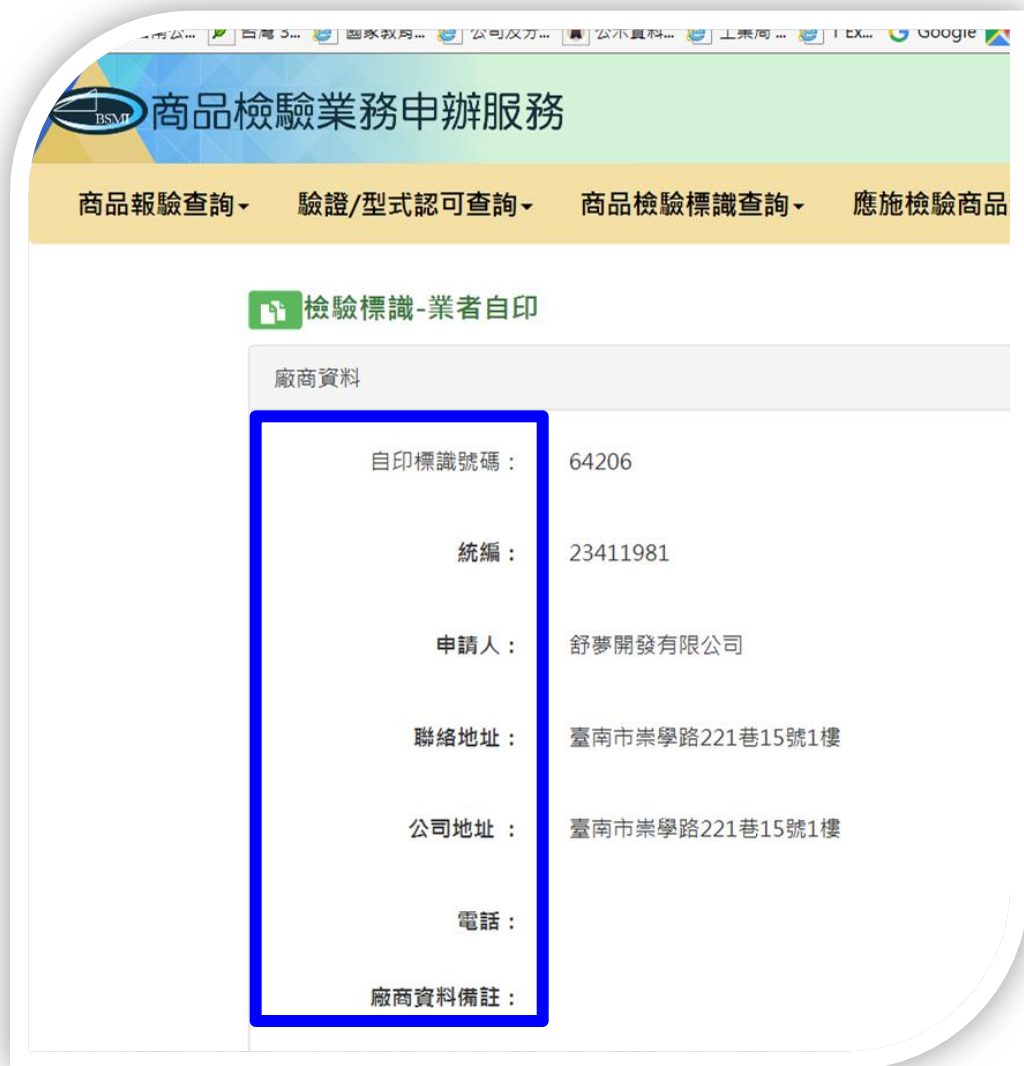

商品檢驗業務申辦服務

商品報驗查詢 ▾ 驗證/型式認可查詢 ▾ 商品檢驗標識查詢 ▾ 應施檢驗商品

檢驗標識-業者自印

廠商資料

自印標識號碼： 64206

統編： 23411981

申請人： 舒夢開發有限公司

聯絡地址： 臺南市崇學路221巷15號1樓

公司地址： 臺南市崇學路221巷15號1樓

電話：

廠商資料備註：

自印標識號碼：

統編：

申請人：

聯絡地址：

公司地址：

電話：

廠商資料備註：

產品類別：

紡織品及化工類應施檢驗商品(11/23)

➤ 回到應施檢驗商品專區

➤ 舉例...

業務簡介

商品檢驗法規

書表下載

應施檢驗商品專區

石綿危害資訊專區

商品免驗專區

自願性產品驗證專區

受託試驗專區

商品檢驗標識專區

外銷水產品專區

經濟部標檢局首頁 / 商品檢驗 / 應施檢驗商品專區

應施檢驗商品專區

玩具	兒童用品
文具用品	旅行箱
紡織品	太陽眼鏡
輪胎	塗料
耐燃建材	木製板材

紡織品及化工類應施檢驗商品(12/23)

- 舉例：紡織品--品目查詢單
- 用法：是否須應施商品(是否該報驗)怎辦...
- 點擊表單 ...

業者使用

The screenshot displays the website interface for the Economic Bureau's 'Textiles' section. The navigation bar at the top includes '焦點消息', '資訊與服務', '標準與正字標記', '度量衡', and '商品檢驗'. The left sidebar lists various service areas, including '業務簡介', '商品檢驗法規', '書表下載', '應施檢驗商品專區', '石綿危害資訊專區', '商品免驗專區', '自願性產品驗證專區', '受託試驗專區', '商品檢驗標識專區', '外銷水產品專區', and '季刊及技術性會議'. The main content area is titled '紡織品' and contains several menu items: '公告', '檢驗作業規定', '表單' (highlighted with a blue border), '品目明細表', and '判定原則、函釋及範例'. The update date is noted as '更新日期：2019年8月9日'.

紡織品及化工類應施檢驗商品(13/23)

焦點消息 ▾ 資訊與服務 ▾ 標準與正字標記 ▾ 度量衡

業務簡介
商品檢驗法規
書表下載
應施檢驗商品專區
石綿危害資訊專區
商品免驗專區
自願性產品驗證專區
受託試驗專區
商品檢驗標識專區
外銷水產品專區
季刊及技術性會議

經濟部標檢局首頁 / 商品檢驗 / 應施檢驗商品品目查詢單

應施檢驗商品品目查詢單

f t LINE

發布日期：2019/01/19 發布單位：第

附件下載

1. 應施檢驗商品品目查詢單.docx
下載次數：144
2. 應施檢驗商品品目查詢單.odt
下載次數：122

- 附件下載
- 點擊 ...

業者使用

紡織品及化工類應施檢驗商品(15/23)

The screenshot shows the website interface with a dark blue header and a light blue sidebar. The main content area displays a list of articles under the heading '判定原則、函釋及範例'. The third article, '應施檢驗品目判定案例 (紡織品類, 108.1.10)', is highlighted with a blue box. The breadcrumb trail at the top of the content area reads: '經濟部標檢局首頁 / 商品檢驗 / 應施檢驗商品專區 / 紡織品 / 判定原則、函釋及範例'.

552b&BaseUSD=/&mp=1

回首頁 |

資訊與服務 ▾ 標準與正字標記 ▾ 度量衡 ▾ 商品檢驗 ▾ 國際合作 ▾ 關於我們 ▾

引領產業發展 保護消費權益
SAFETY & QUALITY

業務簡介
商品檢驗法規
書表下載
應施檢驗商品專區
石棉危害資訊專區
商品免驗專區
自願性產品驗證專區
受託試驗專區
專區
外銷水產品專區
季刊及技術性會議

經濟部標檢局首頁 / 商品檢驗 / 應施檢驗商品專區 / 紡織品 / 判定原則、函釋及範例

判定原則、函釋及範例

條件查詢 ◀ ◻ ▶

- 63品目紡織品(嬰幼兒服裝、毛巾、寢具、內衣)檢驗制度介紹
2019/01/25
- 310品目紡織品(成衣、毛衣、泳衣、織襪)檢驗制度介紹
2019/01/25
- 應施檢驗品目判定案例 (紡織品類, 108.1.10)**
2019/01/10
- 商品檢驗標識-圖案
2018/12/24
商品檢驗標識-圖案
- 紡織品商品標示規定會議紀錄.pdf
2018/03/26
- 紡織品檢驗申請作業流程.pdf
2016/10/07

- 點擊「判定原則、函釋及範例」→應施檢驗品目判定案例
- 用途：能判斷是否為明顯應施商品使用

紡織品及化工類應施檢驗商品(16/23)

應施檢驗品目判定案例（紡織品類）版本

修訂日期：108 年 1 月 10 日

一、嬰幼兒穿著之服裝及服飾附屬品

(一) 檢驗範圍：供 24 個月(2 歲)以下或身高 86 cm 以下之嬰幼兒穿著之服裝及服飾附屬品，嬰兒鞋、羽絨(毛)製嬰幼兒穿著之服裝及客製紡織品除外(「以下」包含本數，亦即包含 24 個月及身高 86 公分)。

(二) 檢驗方式：監視查驗，依規定須完成檢驗程序及貼附商品檢驗標識後，始可進口或出廠。

(三) 案例：

商品名稱	簡要核判說明	是否屬應施檢驗品目
嬰幼兒用紗布手套 (棉製平織物製成)	供 24 個月以下或身高 86 公分以下嬰幼兒使用之服飾配件，屬應施檢驗「嬰幼兒穿著之服裝及服飾附屬品」範圍。	<input checked="" type="checkbox"/> 是 <input type="checkbox"/> 否
嬰幼兒用三角巾 (領巾)	供 24 個月以下或身高 86 公分以下嬰幼兒使用之服飾配件，屬應施檢驗「嬰幼兒穿著之服裝及服飾附屬品」範圍。	<input checked="" type="checkbox"/> 是 <input type="checkbox"/> 否
嬰幼兒用髮帶	供 24 個月以下或身高 86 公分以下嬰幼兒使用之服飾配件，屬應施檢驗「嬰幼兒穿著之服裝及服飾附屬品」範圍。	<input checked="" type="checkbox"/> 是 <input type="checkbox"/> 否
嬰幼兒用腳套	供 24 個月以下或身高 86 公分以下嬰幼兒使用之服飾配件，屬應施檢驗「嬰幼兒穿著之服裝及服飾附屬品」範圍。	<input checked="" type="checkbox"/> 是 <input type="checkbox"/> 否
嬰幼兒用肚圍	供 24 個月以下或身高 86 公分以下嬰幼兒包覆保暖肚子使用，屬應施檢驗「嬰幼兒穿著之服裝及服飾附屬品」範圍。	<input checked="" type="checkbox"/> 是 <input type="checkbox"/> 否
嬰幼兒用圍巾	供 24 個月以下或身高 86 公分以下嬰幼兒使用之服飾配件，屬應施檢驗「嬰幼兒穿著之服裝及服飾附屬品」範圍。	<input checked="" type="checkbox"/> 是 <input type="checkbox"/> 否

(修正)

- 嬰幼兒...、毛巾、寢具、內衣→監視查驗
- 成衣(毛衣)、泳衣、織襪→市場購樣之隨時查驗
- 用途：當商品能明確判斷是否屬應施檢驗品目
- 非常推予業者民眾使用



紡織品及化工類應施檢驗商品(17/23)

紡織品檢驗作業規定(1/2)

- 嬰幼兒穿著之服裝及服飾附屬品^註、毛巾、寢具、內衣

^註供24個月以下或身高86公分以下

v 標準檢驗局商品檢驗標識

v 查驗證明

- 成衣、毛衣、泳衣、織襪

x 標準檢驗局商品檢驗標識

x 查驗證明



X

紡織品及化工類應施檢驗商品(18/23)

紡織品檢驗作業規定(2/2)

經濟部標檢局首頁 / 商品檢驗 / 應施檢驗商品專區 / 紡織品 / 判定原則、函釋及範例

63品目紡織品(嬰幼兒服裝、毛巾、寢具、內衣)檢驗制度介紹

◀ 回上一頁 友善列印



發布日期：2019/01/25

發布單位：第二組第三科

資料點閱次數：572

附件下載

1.  63品目紡織品(1080125修)

下載次數：563



經濟部標檢局首頁 / 商品檢驗 / 應施檢驗商品專區 / 紡織品 / 判定原則、函釋及範例

310品目紡織品(成衣、毛衣、泳衣、織襪)檢驗制度介紹

◀ 回上一頁 友善列印



發布日期：2019/01/25

發布單位：第二組第三科

資料點閱次數：252

附件下載

1.  310品目紡織品(1080125修)

下載次數：207



紡織品及化工類應施檢驗商品(19/23)

商品標示範例(1/3)

- 好多商品標示種類？怎麼看？
- 一張圖讓您懂...
- 1. https://gcis.nat.gov.tw/mainNew/img/1070430_1.pdf

➤ 2.



紡織品及化工類應施檢驗商品(20/23)

商品標示範例(2/3)

商品標示法正確標示範例

【一般商品】



- 本國商品
- 商品名稱
 - 主要成分或材料
 - 淨重、容量、數量或度量
 - 製造商名稱、地址及電話
 - 商品原產地
 - 國曆或西曆製造日期，有時效者，應加註日期或有效期間
- 進口商品應標示
- 商品名稱
 - 主要成分或材料
 - 淨重、容量、數量或度量
 - 製造或委製廠商名稱、地址及電話、進口商名稱、地址及電話
 - 商品原產地
 - 國曆或西曆製造日期，有時效者，應加註日期或有效期間

手推嬰幼兒車商品標示範例

【手推嬰幼兒車】



- 商品名稱：手推嬰幼兒車
型號：○○○
製造年月：101年7月
製造商：○○○有限公司
電話：○○-○○○○○
地址：○○縣(市)○○○路○○號
統一編號：○○○○○○○
適用年齡：6-18個月
最大容許載重量：15 kg
主要材質：塑膠、鐵管、五金
使用方法：詳如說明書
注意事項：請參照警語事項
緊急處理方法：盡速就醫
警告標示：依「手推嬰幼兒車商品標示基準」第四條第八款

凡易產生特定傷害之手推嬰幼兒車，應加標特殊警告標示（手推嬰幼兒車商品標示基準」第四條第九款）

玩具商品標示範例

【玩具】

應於本體標示為原則。但無法於本體標示者，應於包裝或說明書上或以附掛之方式標示之



- 玩具名稱：○○○娃娃
製造商：○○○有限公司
電話：○○○-○○○
地址：○○縣(市)○○○路○○號
統一編號：○○○○○○○
主要材質：塑膠、五金、棉布
適用年齡：3歲以上
注意事項：注意小物件之脫落，避免幼兒吞食
警告標示：依「玩具商品標示基準」第四條第六款

有危害使用者之安全或健康之虞者，應加標特殊警告標示（玩具商品標示基準」第四條第七款）

電器及電子商品—硬體商品標示範例

本體

- 商品名稱：32吋LED液晶平面電視
商品型號：○○○○○○○
額定電壓及額定頻率：240V~100Hz
總額定消耗電功率：270W
製造年份：107年製
製造號碼：○○○○○○○
商品原產地：台灣

內建顯示器者，得以螢幕顯示代之（應於商品內外包裝或說明書上載明操作方式）



商品體積過小或客觀上有難以標示之情形者，應於商品本體上標示之事項，得於內外包裝或說明書之標示代之。

本體、內外包裝或說明書

- 規格：1920 x 1080解析度、16:9寬螢幕、1300:1動態對比、500cd/m2亮度…
使用方法：電視機擺放地方宜溫度適中，儘量遠離潮濕環境及避免陽光直射
注意事項：長期不使用電視時，應將電源插頭拔下
警語：長期長時間觀看電視恐對健康造成影響
製造商：○○○有限公司
電話：○○-○○○○○
地址：○○縣(市)○○○路○○○號



紡織品及化工類應施檢驗商品(21/23)

商品標示範例(3/3)

低動能遊戲用槍商品標示範例

嬰兒床商品標示範例

嬰兒學步車商品標示範例

手推嬰幼兒車商品標示範例

玩具商品標示範例

文具商品標示範例

陶磁面磚商品標示範例

鞋類商品標示範例

商品標示法正確標示範例

服飾類商品標示範例

織品類商品正確標示範例

電器及電子商品—硬體商品標示範例

電器及電子商品—軟體商品標示範例

電器及電子商品—零組件及耗材標示範例

紡織品及化工類應施檢驗商品(22/23)

商品標示範例(4/4)

織品類商品正確標示範例

【浴巾】

商品本身
內外包裝
或說明書

品名：浴巾
尺寸：120cmx50cm
製造商：○○○有限公司
電話：03-○○○○○○○
地址：○○縣(市)○○路 ○○號
如該織品可能影響嬰幼兒之身體
安全，應另標明注意事項。

於商品本體
附縫、烙印、
燙印或印刷

成分：100%棉
☰ ⊕ ⊗ ⊠ ⊡
產地：台灣

服飾類商品標示範例

【洋裝】

附掛吊牌

品名：洋裝
尺寸：○○
製造商：○○○有限公司
電話：02-254○○○
地址：○○縣(市)○○路 ○○號

應於商品本體上附縫標籤、附掛
或於內外包裝上標明

於商品本體
附縫、烙印、
燙印或印刷

成分：100%棉
☰ ⊕ ⊗ ⊠ ⊡
產地：台灣

紡織品及化工類應施檢驗商品(23/23)

姓名/職稱	主辦業務	電話 06-2264101 分機
沈○雄/技士	<ul style="list-style-type: none">• 正字標記產品暨台灣製MIT微笑標章• 管材測試• 塑膠管	331
吳○鍵/技士	<ul style="list-style-type: none">• 塗料、水泥、輪胎• 卡客車用翻修輪胎• PM_{2.5}口罩測試	331
林○順/技士	<ul style="list-style-type: none">• 低壓電表用塑膠箱體及固定板測試• 木製板材類、旅行箱、兒童自行車• 塑膠鞋、精油、防蚊液	334
林○婷/技士	<ul style="list-style-type: none">• 玩具、兒童雨衣、兒童高腳椅、感熱紙、塑膠擦• 兒童遊戲場設施• 個人防護用具	332
賴○學/技士	<ul style="list-style-type: none">• 水龍頭檢測• 兒童床邊用護欄、手推嬰兒車、嬰幼兒學步車	333
李○達/技佐	<ul style="list-style-type: none">• 紡織品• 牙膏、清潔劑、肥皂• 陶磁面磚	332

其他參考資料(1/)

經濟部標準檢驗局高雄分局
Bureau of Standards, Metrology and Inspection, M.O.E.A.

請輸入文字 進階搜尋

影音圖地 商品檢驗 行動電源

最新消息 分局簡介 業務查詢 申辦與下載 網路e櫃台 多元便民
資訊公開 預約報名 創新服務

新聞稿
公告
活動快訊

經濟部標檢局高雄分局首頁 / 最新消息 / 活動快訊

106年度「認識應施檢驗商品暨安全商品採購說明會」

回上一頁 友善列印

2. 認識應施檢驗商品暨安全商品採購概述
下載次數：268
3. 如何採購安全商品-化工類
下載次數：222
4. 如何採購安全商品-紡織品
下載次數：341
5. 如何採購安全商品-電器篇
下載次數：318
6. 如何採購安全商品-機械篇
下載次數：293

➤ Google→key in 「認識應施檢驗商品暨安全商品採購說明會」

➤ 1. <https://www.bsmi.gov.tw/bsmiGI>

[P/wSite/ct?xItem=71538&ctNode=7669&mp=7](https://www.bsmi.gov.tw/bsmiGI/P/wSite/ct?xItem=71538&ctNode=7669&mp=7)

➤ 2.



其他參考資料(2/)

制服運動服財物採購契約範本

臺北市政府教育局102.5領修範本、104.4勘誤)

第八條 履約管理

(二十五) 其他(...服裝品質...四方式擇一勾填)

方式一 (樣布送驗合格後，樣衣送機關審查並再次送驗，合格後大量生產製作，交貨時抽樣送驗)

- 1.
- 2.
- 3....會同廠商送財團法人紡織綜合研究所或財團法人全國認證基金會 (TAF) 認證合格之實驗室/檢驗機構辦理檢驗(檢驗項目： _)...

採購模式與優缺點比較

- ◎沿用往常舊規格公告招標：
常見於具特色之制服採購案，如台中女中、北一女、一般省立高中、台電與中油工作服..等，期望保留特色且始終如一。
優點:採購方便有效率
缺點:容易造成單一廠商綁標
- ◎廠商提供式樣公開評選：
常見於政府機關或民間團體不定期制服採購案，由員工參予評選作業，獲選廠商提供書面規格及比對樣品供為驗收依據。
優點:買到員工喜歡的衣服、交貨驗收較容易
缺點:衣服布料式樣常常變，比較難整齊化一
- ◎自選或自訂規格公告招標：
在市面上看到喜歡的布種或其它原因自訂規格，常見於忽視產品專業領域之採購案。
優點:不容易被綁標、不容易撞衫
缺點:廠商意願低，容易流標；交貨時間不可預期，常會延誤；驗收常規格不符，後續處理麻煩



大綱

- 紡織品及化工類應施檢驗商品
- 化工類正字標記商品
- 化工類商品常見的有害物質

化工類正字標記商品 (1/2)

✿ 正字標記

- 自民國四十年起實施之產品驗證制度。
- 要通過正字標記的驗證，廠商所生產製造的產品品質必需符合我國國家標準，且其生產製造工廠採用之品質管理系統，亦符合標準檢驗局指定品質管制制度(目前為國家標準CNS12681(ISO 9001))品質保證制度。
- 生產廠商藉正字標記之信譽，爭取顧客信賴以拓展市場，消費者亦可經由辨識正字標記簡易地購得合宜的優良產品，權益因此獲得保障。



化工類正字標記商品 (2/2)

- 水泥
- 人行道地磚
- 塑膠管
- 水泥漆
- 陶瓷面磚
- 汽車輪胎
- 腳踏車外胎

- 紙尿褲
- 面紙
- 衛生紙
- 洗滌肥皂
- 洗衣粉(精)
- 塑膠擦

大綱

- 紡織品及化工類應施檢驗商品
- 化工類正字標記商品
- 化工類商品常見的有害物質

化工類商品常見有害物質(1/6)

- 塑化劑
- 甲醛
- 重金屬
- 甲醯胺
- 雙酚A

化工類商品常見有害物質(2/6)

- **塑化劑**

- 鄰苯二甲酸酯類塑化劑已被認為會干擾生物體內分泌，屬環境荷爾蒙的一種。
- 其生物毒性主要會造成內分泌失調，阻害生物體生殖機能，包括生殖率降低、流產、天生缺陷、異常的精子數、睪丸損害，還會引發惡性腫瘤或造成畸形兒。
- 兒童一旦過度接觸，可能干擾到原有內分泌系統的平衡及功能，使男性雌性化及增加女性罹患乳腺癌機率。

化工類商品常見有害物質(3/6)

- **甲醛**

- 目前甲醛已被世界衛生組織確定為致癌和致畸型物質。
- 甲醛對皮膚及黏膜有刺激性作用，比如咽喉和眼睛鼻腔等，造成這些位置水腫，發炎、潰爛，甚至最後導致鼻咽癌等嚴重病變。
- 接觸過甲醛的皮膚可能出現過敏現象，嚴重者甚至會導致肝炎、肺炎及腎臟損害。

化工類商品常見有害物質(4/6)

- **重金屬**

- 重金屬對人體的健康有非常大的影響，可能透過飲水、飲食、呼吸或是直接接觸的路徑進入人體。
- 過量之鉛會妨礙人體血液中紅血素的合成，引起貧血症狀，對於人體許多器官都具有毒性。

化工類商品常見有害物質(5/6)

- **甲醯胺**

- 甲醯胺若不慎吸入、食入或過量接觸，將刺激黏膜，引發頭暈、嘔吐與腹部痙攣症狀、眼角膜損害。
- 大量吸入或接觸，還可能造成化學性肺炎、肺水腫致死或胎兒畸形等。

化工類商品常見有害物質(6/6)

- **雙酚A**

- 雙酚 A 已證實會干擾動物體內的內分泌激素調節機制，為不確定的致癌物質。目前為第四類毒化物。
- 毒性化學物質管理法，將毒化物分為一至四類，第四類定義為：「化學物質有污染環境或危害人體健康之虞者」。



Bureau of Standards,
Metrology and Inspection

標準 · 檢驗 · 度量衡 · 驗證
Standards · Inspection · Metrology · Certification

謝 謝 聆 聽
敬 請 指 教

商品安全諮詢中心：0800-007123

臺北總局：02-23431700

臺南分局：(06)2264101

本局網站已提供商品驗證登錄證書查詢功能，在採購應施檢驗商品時，請到本局「**商品檢驗業務申辦服務系統**」進行證書之確認



熱門服務

- 商品檢驗業務申辦服務系統
- 商品安全資訊網
- 商品檢驗標識查詢
- 檢測資訊服務平台
- 度量衡業務申辦系統
- 應施檢驗商品檢索網
- 外國標準查詢與購買

主題網



互動專區



請輸入Email訂閱電子報

訂閱/取消

本局網站已提供商品驗證登錄證書查詢功能，在採購應施檢驗商品時，請到本局「**商品檢驗業務申辦服務系統**」進行證書之確認

https://civil.bsmi.gov.tw/bsmi_pqn/

電子公文檔案管理系統 經濟部標準檢驗局 商品檢驗業務申辦服務

檔案(F) 編輯(E) 檢視(V) 我的最愛(A) 工具(T) 說明(H)

經濟部標準檢驗局 - 單一... 建議的網站 Google 電子公文檔案管理系統 (2) 電子公文檔案管理系統 網頁快訊圖庫

放大 縮小

商品檢驗業務申辦服務

商品報驗查詢 ▾ **驗證/型式認可查詢 ▾** 商品檢驗標識查詢 ▾ 應施檢驗商品查詢 ▾ 外銷食品加工廠查詢 ▾ 受託試驗查詢 ▾ 商品品目查詢 ▾

線上申辦 ▾

即時查詢 線上申辦 單證比對 商品檢驗標識

系統公告

商品檢驗標識查詢

商品檢驗標識
經濟部標準檢驗局
(J)C1
1052790

150%

下午 05:02
2019/9/3

本局網站已提供商品驗證登錄證書查詢功能，在採購應施檢驗商品時，請到本局「**商品檢驗業務申辦服務系統**」進行證書之確認

https://civil.bsmi.gov.tw/bsmi_pqn/

電子公文檔案管理系統 經濟部標準檢驗局 商品檢驗業務申辦服務

檔案(F) 編輯(E) 檢視(V) 我的最愛(A) 工具(T) 說明(H)

經濟部標準檢驗局 - 單一... 建議的網站 Google 電子公文檔案管理系統 (2) 電子公文檔案管理系統 網頁快訊圖庫

商品檢驗業務申辦服務

商品報驗查詢 - **驗證/型式認可查詢 -** 商品檢驗標識查詢 - 應施檢驗商品查詢 - 外銷食品加工廠查詢 - 受託試驗查詢 - 商品品目查詢 -

線上申辦 -

- 驗證登錄申請案件歷程
- 驗證登錄證書**
- 驗證登錄授權
- 驗證登錄以他人名義銷售報備
- 型式認可案件進度
- 型式認可證書
- 自願性驗證案件進度
- 自願性驗證證書
- 自願性產品品目

查詢 線上申辦 單證比對 商品檢驗標識

系統公告

商品檢驗標識查詢

商品檢驗標識
經濟部標準檢驗局
(J)C1
1052790

150%

下午 05:03
2019/9/3

本局網站已提供商品驗證登錄證書查詢功能，在採購應施檢驗商品時，請到本局「商品檢驗業務申辦服務系統」進行證書之確認

The screenshot shows a web browser window displaying the BSMI website. The address bar shows the URL: https://civil.bsmi.gov.tw/bsmi_pqn/pqn/ujq2102f.do. The page title is "商品檢驗業務申辦服務" (Product Inspection Business Application Service). The navigation menu includes: 商品報驗查詢, 驗證/型式認可查詢, 商品檢驗標識查詢, 應施檢驗商品查詢, 外銷食品加工廠查詢, 受託試驗查詢, 商品品目查詢, and 線上申辦. The main content area is titled "驗證登錄證書" (Verification Registration Certificate) and features a search bar with a magnifying glass icon and the text "回查詢". Below the search bar is a form with the following fields: 驗證種類 (Verification Type) with a dropdown menu showing "RPC"; 登錄字號 (Registration Number) with a text input field containing "請輸入 登錄字號"; 轄區別 (Jurisdiction) with a dropdown menu showing "請選擇"; 證書號碼 (Certificate Number) with a text input field containing "請輸入 證書號碼"; 型號 (Model) with a text input field containing "請輸入 型號"; 貨品中文名稱 (Product Chinese Name) with a text input field containing "請輸入 貨品中文名稱"; and 產品分類 (Product Classification) with a dropdown menu showing "請選擇". The Windows taskbar at the bottom shows the system clock as 下午 05:04 on 2019/9/3.

市場監督管理介紹

經濟部標準檢驗局臺南分局

108年9月11日

目錄

- 前言
- 安全商品之5W1H
- 認識商品安全標章
- 本局後市場監督措施介紹

安全商品之5W1H



What
(什麼要驗)

Who
(誰來報驗)

公告應施檢驗品目

電機類/電子類/化工類/機械類

報驗義務人

產製商/進口商/委託產製或進口
經銷商(原報驗人已無法追查時)

When
(何時送驗)

- * 產製出廠/進口輸入
- * 進入國內市場前
(低風險採符合性聲明之商品)

Where
(哪裡檢驗)

本局/指定實驗室
受託之驗證機構

安全商品的認證條件

Why
(檢驗目的)

保障消費者權益

How
(如何辨識)

認明**商品安全標章**

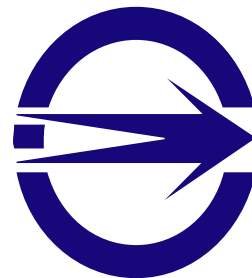

什麼是**商品安全標章**？



商品安全標章

表示該商品通過本局規定相關檢驗程序

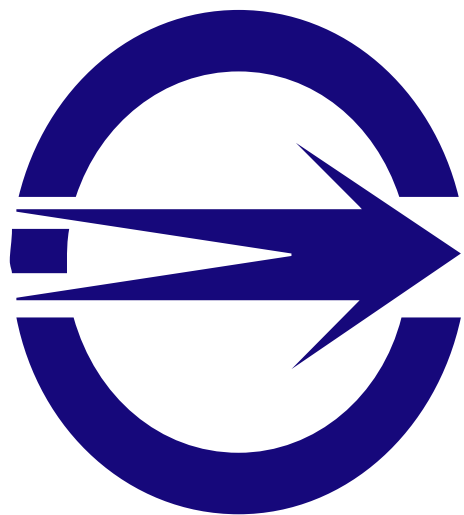

廠商自印標識



本局印製標識

標準
檢驗
局
印製



各項應施檢驗商品

業者自行印製（須依規定或經標準檢驗局核准）



R00000

驗證登錄商品

電器、電子、電腦資訊產品、建築裝修耐燃材料、瓦斯器材、嬰兒用品、電動手工具、玩具、壁掛式陶瓷臉盆及個人防護用具等



D00000

符合性聲明

文字處理機、電動打字機、計算機、收銀機、電腦零組件、主機板及各項內插卡、數位相機、數位攝影機、硫化橡膠管、太陽眼鏡



T00000

型式認可商品

直流電子產品、電腦資訊產品、瓦斯罐、拋棄式及簡易型打火機、木製品（層積材、合板、粒片板、木質地板、中密度纖維板、集成材）等



Q00000

管理系統監視
查驗商品

水泥



M00000

監視查驗經核准自行印製者

玩具及嬰幼兒穿著之服裝及服飾附屬品、寢具、毛巾、內衣等紡織品

商品安全標章怎麼查詢？



要查詢商品安全標章，請至本局官網首頁 →商品檢驗業務申辦服務系統



熱門服務

- 商品檢驗業務申辦服務系統
- 商品安全資訊網
- 商品檢驗標識查詢
- 檢測資訊服務平台
- 度量衡業務申辦系統
- 應施檢驗商品檢索網
- 外國標準查詢與購買

主題網



互動專區



請輸入Email訂閱電子報

訂閱/取消

要查詢商品安全標章，請至本局官網首頁 →商品檢驗業務申辦服務系統

商品報驗查詢 - 驗證/型式認可查詢 - 商品檢驗標識查詢 - 應施檢驗商品查詢 - 外銷食品加工廠查詢 - 受託試驗查詢 - 商品品目查詢 - 線上申辦



系統公告

System announcement area.

商品檢驗標識查詢

Product Inspection Mark Query

標準檢驗局印製

業者自印

即時查詢

- 商品報驗
- 驗證登錄 / 型式認可
- 應施檢驗商品
- 外銷食品加工廠
- 受託試驗
- 商品品目查詢

線上申辦

- 報驗受理申請線上申辦
- 技術文件電子化系統線上申辦作業
- 外銷食品加工廠衛生安全申辦作業
- 監視查驗及隨時查驗線上申辦系統
- 認可試驗室線上申辦系統
- 線上繳納規費作業
- 報驗電子收據列印
- 網路列印商品檢驗合格證書

輸入商品檢驗標識號碼，即可查詢商品資訊

商品檢驗標識查詢 ▾ 應施檢驗商品查詢 ▾ 外銷食品加工廠查詢 ▾ 委託試驗查詢 ▾ 產

檢驗標識-標準檢驗局印製



說明

- 1.請依照產品上的標識號碼輸入
- 2.範例：畫面中的(J)C11052790
- 3.不須輸入空

上排標號號碼：JC1 下排標號號碼：1052790

檢驗標識-標準檢驗局印製

案件資料

標識種類： T-C1

標識編號： 1354876

報驗案號： 7C305001063000

申請人： 全信油漆有限公司

檢驗結果： 合格

案件受理日期： 1050825

檢驗完成日期： 1050830

商品標識明細資料： T-C1 1339992~1355391

品名中文： 調合漆

品名英文： Paints or enamels, based on polyesters

頂次： 1

規格： 加侖

型號：

品名中文： 調合漆

品名英文： Paints or enamels, based on polyesters

頂次： 2

規格： 立裝

或是輸入自印標識號碼，即可查詢商品資訊

檢驗標識-業者自印



例如：R30003

請選擇字母及輸入五碼登記證號

請選擇

檢驗標識-業者自印

廠商資料

自印標識號碼： 31175

統編： 70715253

申請人： 富前實業有限公司

聯絡地址： 新北市蘆洲區永安南路2段42巷2號2樓

公司地址： 新北市蘆洲區永安南路2段42巷2號2樓

證書資料

NO.	證書編號 有效期間 證書狀態	產品中文名稱	以他人名義銷售	型式(主型式/系列型號)
1	CI310031750010 0940307 註銷	燈具		AR0003U5 AR0006U3 AR0006U5
2	CI314061750026 0970307 期限到期失效	燈具		AR0003U5; AR0004U5 AR0002U3
3	CI316061750040 1100129 認可	LED嵌燈		ALED-8888 ALED-8887 ALED-8885
4	CI314061750037 1070910 廢止	LED T5 層板燈		LED-9999 LED-YN90 LED-YN120 LED-YN120

商品未完成檢驗...會怎樣?



報驗義務人

未完成檢驗即進口/產製出廠
/進入市場銷售者

處新臺幣20萬至200萬元罰鍰。

違規商品總價在10萬元以下，得處其總價2倍以下罰鍰。但罰鍰金額不得低於新臺幣1萬元。

經銷商

陳列銷售違規商品
經通知卻不改正者

處新臺幣1萬元以上10萬元以下罰鍰(得按次連續處罰)。

我要買(賣)的商品
是不是屬應施檢驗品目？



要查詢應施檢驗品目，請至本局官網首頁 →商品檢驗業務申辦服務系統



熱門服務

- 商品檢驗業務申辦服務系統
- 商品安全資訊網
- 商品檢驗標識查詢
- 檢測資訊服務平台
- 度量衡業務申辦系統
- 應施檢驗商品檢索網
- 外國標準查詢與購買

主題網

-  再生能源憑證中心
National Renewable Energy Certification Center
-  商品安全資訊網
Bureau of Standards, Metrology & Inspection, MOEA, ROC
-  正字標記推廣網站
Bureau of Standards, Metrology & Inspection, MOEA, ROC
-  國家標準(CNS)查詢與購買
Bureau of Standards, Metrology & Inspection, MOEA, ROC

互動專區

-  小安心
-  YouTube
-  意見信箱
-  討論區
-  聯絡我們

請輸入Email訂閱電子報

訂閱/取消

單純要查詢商品品項，請選擇 應施檢驗品目查詢

BSMI 商品檢驗業務申辦服務

商品報驗查詢 - 驗證/型式認可查詢 - 商品檢驗標識查詢 - **應施檢驗商品查詢** - 外銷食品加工廠查詢 - 受託

1

依號列品目資料
依貨品分類品目資料
指定試驗室

即時查詢 線上申辦

2

依貨品分類品目資料

貨品主分類：請選擇

貨品次分類：電機類
電子類
外銷食品類
化工類
機械類

〔操作說明〕

1.請依序選擇貨品之主要及次要分類，以查詢品目資料。

2.俗名僅供參考。

3

依貨品分類品目資料

貨品主分類：化工類

貨品次分類：請選擇

請選擇

J101 耐燃建材
J201 水泥
J301 滅火劑
J401 汽車輪胎
J501 玩具
J601 塑膠管
J701 防火塗料
J702 一般塗料
J801 防焰、耐燃壁紙
J901 衛生套

〔操作說明〕

1.請依序選擇貨品之主要及次要

2.俗名僅供參考。

也可將商品資料送請本局協助核判品目 品目查詢線上申請→申請作業

檢驗業務申辦服務

驗證/型式認可查詢 ▾ 商品檢驗標識查詢 ▾ 應施檢驗商品查詢 ▾ 外銷食品加工廠查詢 ▾ 受託試驗查詢 ▾ **商品品目查詢 ▾** 線上申辦

申請作業
申請補件作業
案件進度
列印電子證明
案例查詢

1

2

辦理商品品目查詢申請前，請務必先詳閱以下注意事項：

1. 產品類別請參考以下說明及例子選擇合適類別
(1) 電機：屬電源線、家電商品者，如：延長線、洗臉機等美容電器、電風扇（含小型手持式風扇）、吸塵器、掃地機器人、空調家電.....等
(2) 電子：屬影音資訊、電源供應器商品者，如：電腦、印表機、電源轉接器（變壓器）、藍芽喇叭.....等
(3) 化工：石油原料相關製品、安全鞋、行李箱、耐燃建材、防蚊液.....等
(4) 玩具、文具暨兒童用品：嬰幼兒用品、文具、玩具.....等
(5) 機械：金屬製品、鋼瓶容器、燃氣器具、瓦斯器材、運動器材、汽車輪圈、車用兒童保護裝置、打火機、水龍頭、陶瓷臉盆、洗手台、桌椅.....等
2. 量測儀器、電表、瓦斯表、電子秤、溫度計.....等屬於度量衡類商品非本系統服務範圍，請逕洽本局第四組諮詢相關規定：(02) 2396-3360。
3. 申請人相關資訊：
(1) 申請人請填列實際進口人名稱（個人請填全名，公司請填全稱），請勿填寫品牌名稱。
(2) 聯絡人請填承辦人員姓名，聯絡電話（如有分機，請於總機號碼後以井號標示，例如02-88881234#999）。
4. 上傳附件注意事項（**上傳前請務必自行確認內容是否有誤**）：
(1) 電器商品請提供包含電氣規格、功能用途、原理、同一包裝內容物等資訊。
(2) 請注意申請欄位之商品品名、型號是否與附件一致，如不一致者將以附件為準；申請之商品品名、型號與進口時填列報關單相同，如：附原廠文件與進口時所需品名、型號不一致，請另附聲明書說明。
5. 案件審核結果後將以申請時填列之電子郵件通知，請回到本網站[商品品目查詢][列印電子證明]之頁面輸入案號及通行碼下載品目查詢回復之電子公文（右側之網路帳號/密碼無須輸入）。
6. **請務必至所填Email之電子信箱信箱進行驗證（點選驗證信內之連結），才算完成案件受理程序，並請於收到結果通知前暫時保留驗證信以供後續查詢追蹤使用。**

已閱讀通知

請輸入右圖之驗證碼

1052790

請輸入右圖之驗證碼

1052790

上傳前請輸入驗證碼

❖ 由其他目的事業主管機關主管之商品

內政部	財政部	交通部	衛生福利部	環境保護署	農業委員會	教育部	國家通訊傳播委員會
建築材料、消防器材、液化石油氣鋼瓶、爆竹煙火、兒童遊樂設施等	菸、酒	機動車輛及其零件	食品及其容器、藥品、化粧品、醫療器材等	環境用藥、乾電池、廢電子電機設備、含鉻化砷酸銅或五氯酚之木材、石綿建材等	農林畜水產品、肥料、農藥、飼料等	運動器材	有線電話、行動電話等電信終端設備、資通安全設備、電信管制射頻器材等

自用品要不要驗？

辦活動發放的贈品也要檢驗嗎？



非銷售商品免驗申請條件

(自用品、商業樣品、展覽品或研發測試用物品)

*同規格型式
美金1,000元以上
*商品**數量未超過**
免驗辦法第4條規定

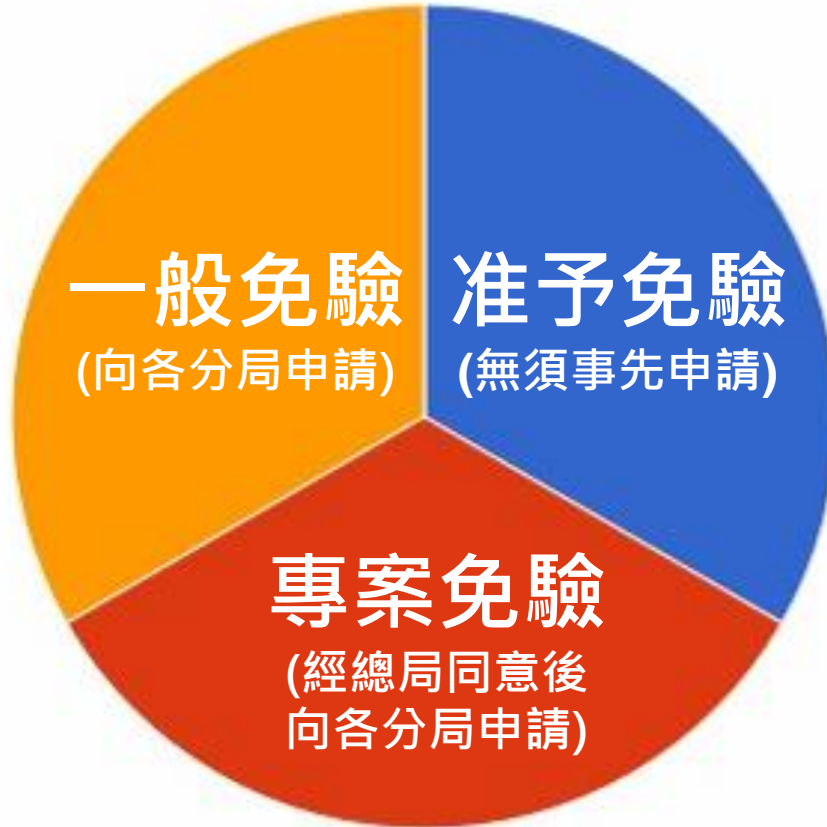

*同規格型式
美金1,000元以下
*商品**數量有限制**
依免驗辦法第4條規定

*美金1,000元以上之玩具及
兒童自行車，數量僅限1件

*商品數量及金額逾免驗辦法第4條規定，
因檢驗標準、設備、場地或其他特殊情形

免驗通關輸入之商品，本局會查核比對
是否有輸入不得免驗商品/轉銷售之情形

輸入非銷售之自用品、商業樣品、展覽品或研發測試用
物品，於**6個月內申請免驗以1次為限**(專案免驗除外)

免驗商品如轉銷售或活動贈品，仍須辦理商品檢驗!
免驗商品如轉銷售或活動贈品，仍須辦理商品檢驗!
免驗商品如轉銷售或活動贈品，仍須辦理商品檢驗!

(違規逃檢會處罰鍰)

很重要所以說三次!!

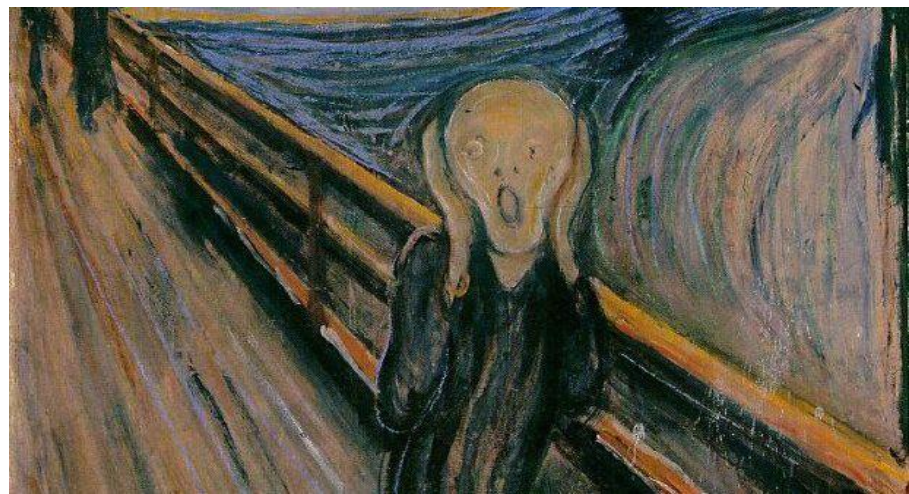

已在市面上販售的商品

政府如何保障消費者安全？



本局後市場監督措施

市場監督

市場檢查.市購檢測
工廠查核.聯合稽核

01

02

邊境管制

驗證登錄邊境查核
風險商品加強抽批

反映案件

民眾檢舉案件
義務監視員案

06

事故通報

燃燒.爆裂
燒熔事故

03

教育推廣

商品安全教育中心
廠商說明會/校園宣導

05

04

瑕疵商品資訊

各國通報(美CPSC/歐RAPEX)
媒體/消費者反映
本局抽測結果



哪裡可以查詢/通報**不安全商品資訊**?



請至本局官網首頁下方 → 商品安全資訊網

焦點消息 ▾ 資訊與服務 ▾ 標準與正字標記 ▾ 度量衡 ▾ 商品檢驗 ▾ 國際合作 ▾ 關於我們 ▾

更多影音

更多懶人包

熱門服務

- 商品檢驗業務申辦服務系統
- 商品安全資訊網
- 商品檢驗標識查詢
- 檢測資訊服務平台
- 度量衡業務申辦系統
- 應施檢驗商品檢索網
- 外國標準查詢與購買

主題網

-  再生能源憑證中心
National Renewable Energy Certification Center
-  **商品安全資訊網**
Bureau of Standards, Metrology & Inspection, MOEA, ROC
-  正字標記推廣網站
Bureau of Standards, Metrology & Inspection, MOEA, ROC
-  國家標準(CNS)查詢與購買
Bureau of Standards, Metrology & Inspection, MOEA, ROC

互動專區

-  小安心
-  YouTube
-  意見信箱
-  討論區
-  聯絡我們

請輸入Email訂閱電子報

訂閱/取消

有關**商品事故通報**、**召回訊息**、**違規商品**、**市購抽測結果**等
均可在**商品安全資訊網**查詢、通報

經濟部標準檢驗局
商品安全資訊網

回到首頁 / 網站導覽 / 關於我們 / 意見信箱 / 常見問答 /

請輸入文字

商品檢驗 標準與正字標記 度量衡

訊息專區 查詢服務 線上服務 統計彙整 宣導專區 義務監視員專區

SAFETY FIRST

安全生活 幸福享受

快捷服務	商品事故通報	商品召回訊息	國外商品瑕疵訊息
	瑕疵除濕機查詢	市售商品抽測結果	歷年違規商品

應施檢驗商品事故通報要件

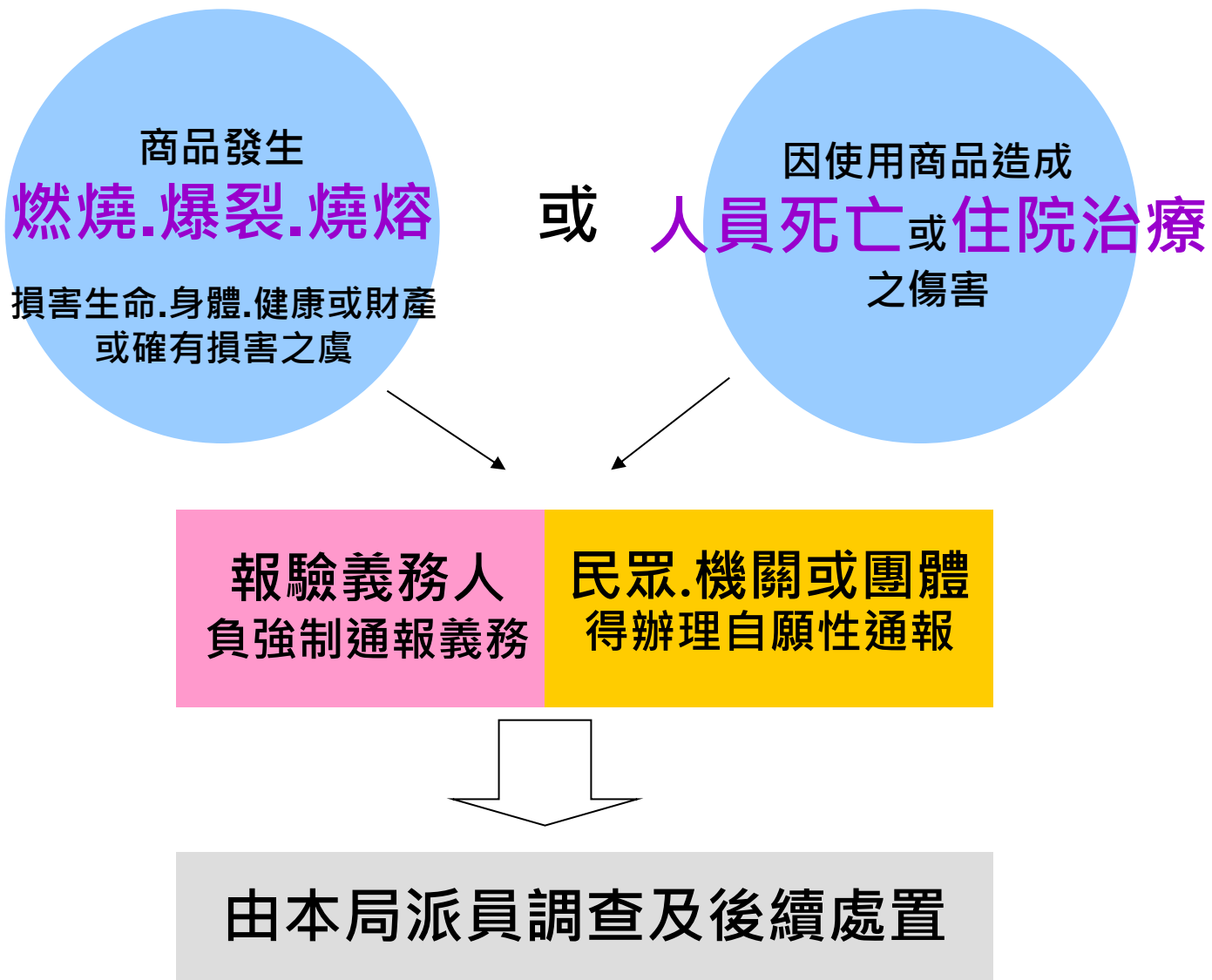

確認案件符合事故通報要件 得於商品安全資訊網→商品事故通報辦理線上通報

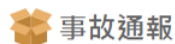

事故通報資料查詢修改

1. 通報範圍：屬經濟部公告應施檢驗商品有下列情事之一者，報驗義務人應辦理通報：
 - (一)有發生燃燒、爆裂或燒熔，致損害消費者生命、身體、健康或財產，或確有損害之虞。
 - (二)因使用商品造成人員死亡或須住院治療之傷害。
2. 通報方法：
 - (一)線上通報(建議採取之方式)
 - (二)電子郵件：b051p@bsmi.gov.tw
3. 未加註 * 號項目，屬於次要資料，應於15日內補正，無法補正須來文檢附證明文件敘明無法提供資料
4. * 號項目，屬於必填欄位，需全部填寫完畢，才可儲存通報資料(如未填寫完全，則為反白)。

我是 業者

步驟一、通報之商品：

名稱 *

商品類別 *

- 家用電器
- 瓦斯器具
- 照明燈具
- 視聽音響
- 資訊產品
- 陶瓷用品
- 配電器材(插座、插頭、延長線等)
- 玩具
- 汽車相關零組件(僅限輪胎、安全帶、18吋以下輪圈)
- 嬰兒用品(手推嬰兒車、嬰兒學步車等)
- 運動用品(溜冰鞋、直排輪、滑溜版)
- 頭盔(機車用頭盔、運動用頭盔或其他用途頭盔)
- 其他屬經濟部主管消費商品

通報成功，取得通報編號，本局將辦理 事故調查、釐清事故原因及後續處置

網站地圖 | 關於我們 | 聯絡我們 | RSS | English

經濟部標準檢驗局
商品安全資訊網
Safety

請輸入關鍵字

字型大小：小 中 大

現在位置：首頁 > 商品事故通報

事故通報

分類：	業者
處理狀態：	已受理
通報編號：	1010196 您可以「本通報編號」+「通報者e-mail」查詢或修改您的通報資料
通報時間：	2012-09-10 16:23:45
最後修改時間：	2012-09-10 16:23:45

通報內容

名稱：	<input type="text" value="展示用"/>
商品類別：	<input type="radio"/> 家用電器 <input type="radio"/> 瓦斯器具 <input type="radio"/> 照明燈具 <input type="radio"/> 視聽音響 <input type="radio"/> 資訊產品 <input type="radio"/> 陶瓷用品 <input type="radio"/> 配電器材(插座、插頭、延長線等) <input type="radio"/> 玩具 <input type="radio"/> 汽車相關零組件(僅限輪胎、安全帶、18吋以下輪圈) <input type="radio"/> 嬰兒用品(手推嬰兒車、嬰兒學步車等) <input type="radio"/> 運動用品(溜冰鞋、直排輪、滑溜版) <input type="radio"/> 頭盔(機車用頭盔、運動用頭盔或其他用途頭盔) <input type="radio"/> 其他屬經濟部主管消費商品
廠牌 / 型號 / 序號：	廠牌 <input type="text"/> / 型號 <input type="text"/> / <input type="text"/>
委託產製廠商(代工產製廠商)：	<input type="text"/>
商品檢驗標識號碼：	<input type="text"/>
產地：	<input type="checkbox"/> 台灣 <input type="checkbox"/> 美國 <input type="checkbox"/> 日本 <input type="checkbox"/> 中國 <input type="checkbox"/> 其他
製造數量：	<input type="text"/>
銷售數量：	<input type="text"/>

E-mail:

企業 | 消費者 | 老人 | 兒童

- 商品事故通報
- 商品召回訊息
- 業者召回作業
- 商品訊息
- 知識區
- 消費者Q&A
- 相關網站連結
- 最新消息
- 分類檢索
- 問卷調查
- 作業規定
- 商品預警區
- 影音專區
- 義務監視員專區

會員登入

欲了解商品召回訊息 亦請至商品安全資訊網查詢

回到首頁 / 網站導覽 / 關於我們 / 意見信箱 / 常見問答 /

 經濟部標準檢驗局
商品安全資訊網

請輸入文字

商品檢驗 標準與正字標記 度量衡

訊息專區 查詢服務 線上服務 統計彙整 宣導專區 義務監視員專區

SAFETY FIRST

安全生活 幸福享受



- ▶ 商品召回訊息
- ▶ 國外商品瑕疵訊息
- ▶ 市售商品抽測結果
- ▶ 不合格進口產品
- ▶ 相關網站連結

經濟部標準檢驗局商品安全資訊網首頁 / 訊息專區 / 商品召回訊息

商品召回訊息

條件查詢

◀ 回上一頁

🖨 友善列印

全部 電機類 電子類 化工類 機械類 其他類

1. 台灣本田股份有限公司召回改正訊息
2019/04/11
2. 台灣迪卡儂有限公司, 健身訓練帶Training 100商品回收/召回訊息
2019/03/15
3. 台灣索尼股份有限公司行動電源商品免費維修方案訊息
2019/03/13
4. hp筆記型電腦之電池組召回訊息
2019/01/31
5. 大同公司除濕機商品回收/召回訊息

本局瑕疵除濕機召回訊息

(相關資訊已放置於商品安全資訊網)

瑕疵除濕機回收/召回訊息

請檢視家中除濕機，如符合下列品牌、型號及產製期間，請立即停止使用，並儘速聯絡各品牌服務專線，辦理檢修更換控制機板。【詳細資訊請至商品安全資訊網(<http://safety.bsmi.gov.tw>)查詢】

大同							
TDH-200HB	TWD-500B	TWD-510B	TWD-511B	TWD-660B	TWD-711B	TWD-1400B	TWD-1400BL
97年11月-98年2月	92年1月-94年5月	94年1月-95年10月			所有期間	94年3月-94年12月	
三洋							
SDH-501B	SDH-512B	SDH-612B	SDH-680B	SDH-220B	SDH-281BC	SDH-601B	SDH-601BC
92年1月-94年5月	94年1月-95年10月		95年1月-97年12月	95年1月-94年12月	97年1月-98年12月	98年1月-92年12月	98年1月-92年12月
三洋				東元			
SDH-801B	SDH-803N	SDH-816	SDH-L32BT	MD1088B	MD1095B/MD1096B/MD1097B	MD1214B	MD1316B
92年1月-98年12月	95年1月-98年12月	97年1月-97年12月	94年8月-96年12月	92年1月-94年6月	94年1月-95年10月	94年4月-94年7月	94年1月-95年10月
東元				聲寶			
MD1401WA	MD1801WA	AD-K123/AD-K125	AD-1861N	AD-1228F08-62/B	AD-1221B	AD-1261	AD-Y12B
94年1月-95年10月		94年1月-95年10月		94年1月-94年12月			
惠而浦				吉普生/富及第		歌林	
ADS051M	GD-102NB	GD-105NBI	FDH-1020N	FDH-1050NBI	KJ-K105B	KJ-K50B	KJ-J60B
92年1月-94年5月		92年1月-94年5月		92年1月-94年5月		94年1月-94年12月	
西屋		威技		B&Q		Fujimaru	
WED-112P	WED-2000BC	WDH-101P	WDH-210HA	AD-210HC	FJ-5902	FJ-5902BD	FJ-5906
94年1月-95年10月	94年1月-94年12月	94年1月-94年12月		94年1月-94年12月	95年5月-96年11月	98年7月-99年2月	99年11月-101年10月

大同服務站:0800-052-866
 三洋服務站:0800-081-567
 東元服務站:0800-281-200
 聲寶服務站:0800-005-438
 西屋代辦服務:0800-261-233(僅WED-2000BC)
 04-2491-2151(僅WED-112P)

吉普生/富及第服務站:0800-033-678
 歌林服務站:0800-066-628
 惠而浦服務站:0800-678-678
 威技服務站:0800-261-233
 B&Q(Airforce)代辦服務電話:0800-261-233
 Fujimaru服務站:0800-637-002

【詳細召回資訊請至商品安全資訊網(<http://safety.bsmi.gov.tw>)查詢】

經濟部標準檢驗局廣告

瑕疵除濕機回收/召回訊息

請檢視家中除濕機，如符合下列廠牌、型號及產製期間，請立即停止使用，並儘速聯絡各品牌服務專線，辦理檢修更換控制機板。【詳細資訊請至商品安全資訊網(<http://safety.bsmi.gov.tw>)查詢】

廠牌	型號	產製期間	召回/回收日期	聯絡方式	
大同	TDH-200HB	97年11月-98年2月	103年5月20日	1.免付費服務電話： 0800-052-866 2.桃園冷氣廠小冷中心， 電話：03-356-1111 Ext. 705	
	TWD-500B	92年1月-94年6月	96年3月5日		
	TWD-510B	94年1月-95年10月			
	TWD-511B	94年1月-95年10月	97年7月10日		
	TWD-660B	94年1月-95年10月			
	TWD-711B	94年1月-95年10月			
	TWD-710B	93年4月-97年12月	102年3月27日		
	TWD-1400B	所有期間			
TWD-1400BL	94年3月-95年3月	103年5月20日			
三洋	SDH-601B	92年1月-94年6月	96年3月5日	免付費服務電話：0800-081-567	
	SDH-512B	94年1月-95年10月			
	SDH-612B	94年1月-95年10月	97年7月10日		
	SDH-680B	94年1月-95年10月			
	SDH-220B	95年1月-97年12月			
	SDH-281BC	98年1月-94年12月			
	SDH-601B	87年1月-98年12月			
	SDH-601BC	85年1月-92年12月	100年9月23日		
	SDH-801B	90年1月-98年12月			
	SDH-803N	95年1月-98年12月			
東元	SDH-816	97年1月-97年12月	102年3月7日	免付費服務電話：0800-281-200	
	SDH-L32BT	94年8月-96年12月	96年3月5日		
	MD1088B	92年1月-94年6月			
	MD1095B	94年1月-95年10月			
	MD1096B	94年1月-95年10月	97年7月10日		
	MD1097B	94年1月-95年10月			
	MD1214B	94年4月-94年7月	103年2月17日		
	MD1316B	94年1月-95年10月			
	MD1401WA	94年1月-95年10月			
	MD1801WA	94年1月-95年10月	97年7月10日		
聲寶	AD-K123	94年1月-95年10月		免付費服務電話：0800-005-438	
	AD-K125	94年1月-95年10月			
	AD-1861N	94年1月-95年10月			
	AD-1228F08-62/B	94年1月-95年10月			
	AD-1221B	94年1月-94年12月			
	AD-1261	94年1月-94年12月			
	AD-Y12B	94年1月-94年12月	100年1月12日		
	FDB-621B	94年1月-94年12月			
	WED-112P	94年1月-95年10月	97年8月15日		代辦服務電話：04-2491-2151
	WED-2000BC	94年1月-94年12月	100年1月12日		代辦服務電話：0800-261-233
吉普生	GD-102NB	92年1月-94年6月		免付費服務電話：0800-033-678	
	GD-105NBI	92年1月-94年6月			
富及第	FDH-1020N	92年1月-94年6月		免付費服務電話：0800-033-678	
	FDH-1050NBI	92年1月-94年6月	96年3月5日		
歌林	KJ-K105B	92年1月-94年6月		免付費服務電話：0800-066-628	
	KJ-K50B	92年1月-94年6月			
	KJ-J60B	94年1月-94年12月	100年1月12日		
	KJ-101B	93年-97年	102年3月15日		
惠而浦	ADS051M	92年1月-94年6月		服務電話：02-2314-3151轉251 免付費服務電話：0800-678-678	
	WDH-101P	94年1月-94年12月	96年3月5日		
威技	WDH-210HA	94年1月-94年12月	100年1月12日	免付費服務電話：0800-261-233	
	AD-210HC	94年1月-94年12月			
B & Q	AD-210HC	94年1月-94年12月		代辦服務電話：0800-261-233	
	FJ-5902	95年5月-96年11月	100年1月31日		
Fujimaru	FJ-5902BD	98年7月-99年2月		免付費服務電話：0800-637-002	
	FJ-5906	99年11月-101年10月	102年3月15日		

本局業務推廣活動類型

● 座談/說明會



● 暑期推廣



● 搭配各機關/協會活動

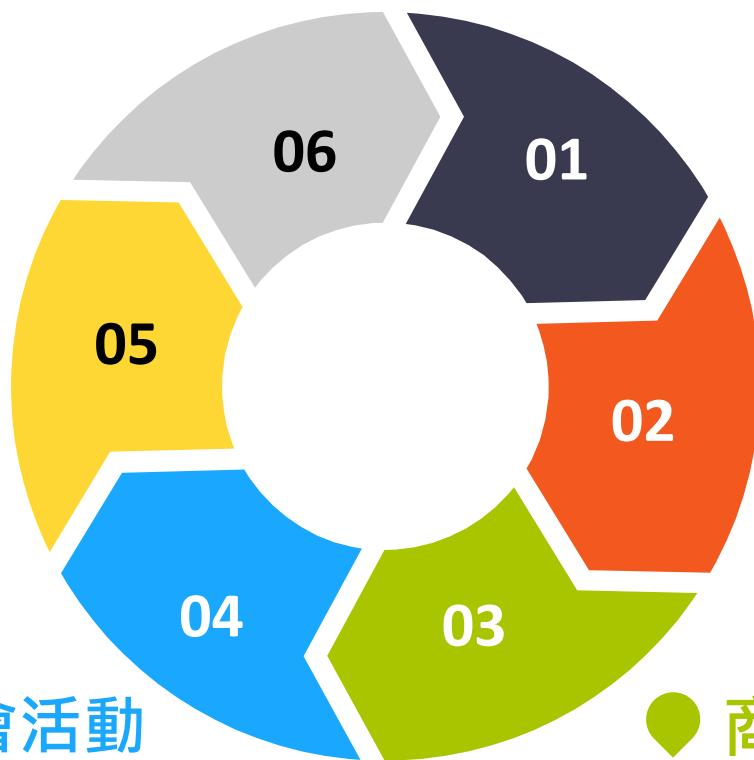

● 校園宣導



● 賣場宣導



● 商品安全教育中心



簡報完畢
謝謝指教